

HUFFY[®]SPORTS

Portable System Owners Manual

Customer Service Center

• N53 W24700 South Corporate Circle • Sussex, WI 53089 • U.S.A.

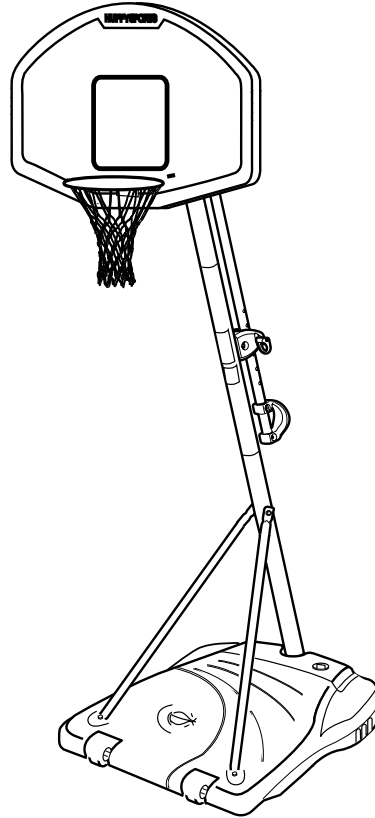

WARNING!

**READ AND UNDERSTAND
OPERATOR'S MANUAL
BEFORE USING THIS UNIT.**

**FAILURE TO FOLLOW
OPERATING INSTRUCTIONS
COULD RESULT IN INJURY
OR DAMAGE TO PROPERTY.**

REQUIRED TOOLS AND MATERIALS:

- Two People
- Tape Measure
- Wood Board (Scrap)
- Wrenches: (Two) 7/16", 1/2", 9/16", 3/4" or Large and Small Adjustable Wrenches
- Sawhorse or Support Table
- Step Ladder 8 ft. (2.4 m)
- Garden Hose or Sand (225 lb.) (102 kg)
- Hammer
- Tape
- Phillips Screwdriver
- Safety Goggles

Toll-Free Customer Service Number for U.S: **1-800-558-5234**,

For Canada: **1-800-284-8339**,

For Europe: **00 800 555 85234** (Sweden: **009 555 85234**),

For Australia: **1-800-333 061**

Internet Address: <http://www.huffysports.com>

BEFORE YOU START!

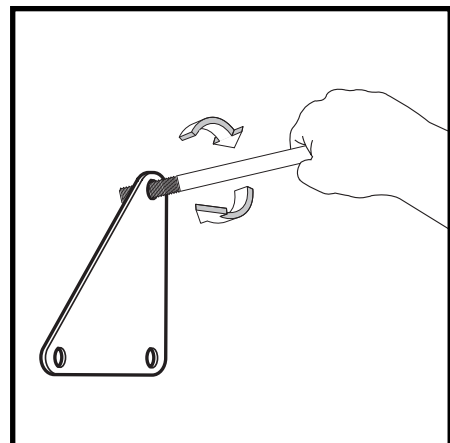
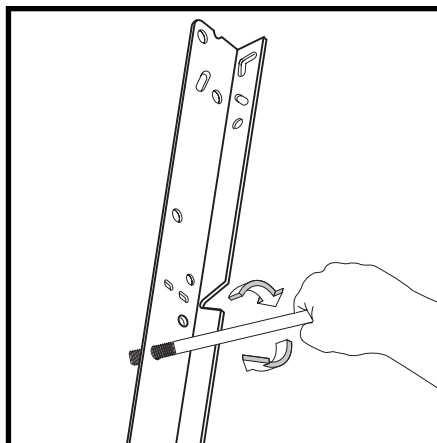
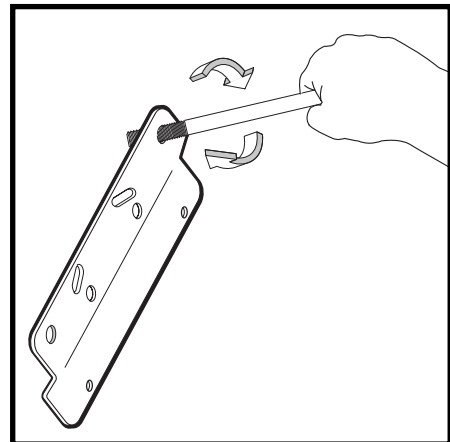
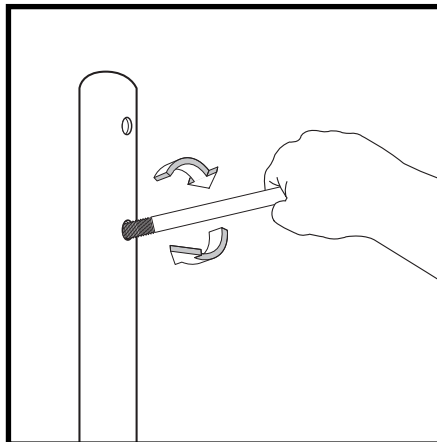

To ensure optimal playability of backboard system, a close tolerance fit between the elevator components and hardware is required. Test-fit large bolts into large holes of elevator tubes, backboard brackets, and triangle plates. Carefully rock them in a circular motion to ream out any excess paint from holes if necessary.

AVANT DE COMMENCER !

Pour garantir l'utilisation optimale du panneau, les composants du système élévateur et la visserie doivent être bien ajustés (serrés). À titre d'essai, insérez les gros boulons dans les gros trous des tubes du système élévateur, des supports du panneau et des plaques triangulaires. Basculez-les avec précaution en imprimant un mouvement circulaire pour éliminer l'excédent de peinture, si nécessaire.

¡ANTES DE COMENZAR!

Para asegurar el óptimo rendimiento del sistema del respaldo en el juego, se requiere un ajuste de tolerancia estrecha entre los componentes del elevador y el herraje. Pruebe el ajuste de los pernos grandes en los orificios grandes de los tubos elevadores, soportes del respaldo y placas triangulares. Cuidadosamente muévalos en círculos para eliminar cualquier exceso de pintura, si es necesario.

VORBEREITENDE MASSNAHMEN

Um sicherzustellen, dass das Korbwandssystem optimal für den Spielbetrieb geeignet ist, müssen die Komponenten der Verlängerungsvorrichtung und die verschiedenen Befestigungsteile fest miteinander verschraubt werden. Große Schrauben zur Probe in die großen Löcher der Verlängerungsrohre, Korbwandklammern und Dreiecksplatte stecken und diese vorsichtig in einer Kreisbewegung hin- und herbewegen, um eventuelle Farbrückstände aus den Bohrungen zu entfernen.



WARNING

FAILURE TO FOLLOW THESE WARNINGS MAY RESULT IN SERIOUS INJURY AND/OR PROPERTY DAMAGE.

Owner must ensure that all players know and follow these rules for safe operation of the system.

- **DO NOT HANG** on the rim or any part of the system including backboard, support braces or net.
- During play, especially when performing dunk type activities, keep player's face away from the backboard, rim and net. Serious injury could occur if teeth/face come in contact with backboard, rim or net.
- Do not slide, climb, shake or play on base and/or pole.
- After assembly is complete, fill system completely with water or sand and stake to the ground. Never leave system in an upright position without filling base with weight, as system may tip over causing injuries.
- When adjusting height or moving system, keep hands and fingers away from moving parts.
- Do not allow children to move or adjust system.
- During play, do not wear jewelry (rings, watches, necklaces, etc.). Objects may entangle in net.
- Surface beneath the base must be smooth and free of gravel or other sharp objects. Punctures cause leakage and could cause system to tip over.
- Keep organic material away from pole base. Grass, litter, etc. could cause corrosion and/or deterioration.
- Check pole system for signs of corrosion (rust, pitting, chipping) and repaint with exterior enamel paint. If rust has penetrated through the steel anywhere, replace pole immediately.
- Check system before each use for proper ballast, loose hardware, excessive wear and signs corrosion and repair before use.
- Check system before each use for instability.
- Do not use system during windy and/or severe weather conditions; system may tip over. Place system in the storage position and/or in an area protected from the wind and free from personal property and/or overhead wires.
- Never play on damaged equipment.
- See instruction manual for proper installation and maintenance.
- When moving system, use caution to keep mechanism from shifting.
- Keep pole top covered with cap at all times.
- Do not allow water in tank to freeze. During sub-freezing weather add non-toxic antifreeze, sand or empty tank completely and store. (Do not use salt.)
- Use extreme caution if placing system on sloped surface. System may tip over more easily.

HUFFY® SPORTS

In the U.S.: 1-800-558-5234 and Canada: 1-800-284-8339

201241 2/99



Questions or Missing Parts?

DON'T go back to store!

Call TOLL-FREE Customer Service
Number listed on the front page!

NOTICE TO ASSEMBLERS

ALL Huffy Sports Basketball Systems, including those used for DISPLAYS, MUST be assembled and ballasted with sand or water according to the instructions. Failure to follow instructions could result in SERIOUS INJURY. It is NOT acceptable to devise a makeshift weight system.

IMPORTANT!

**Remove all contents from boxes.
Be sure to check inside pole sections;
hardware and additional parts are packed inside.**

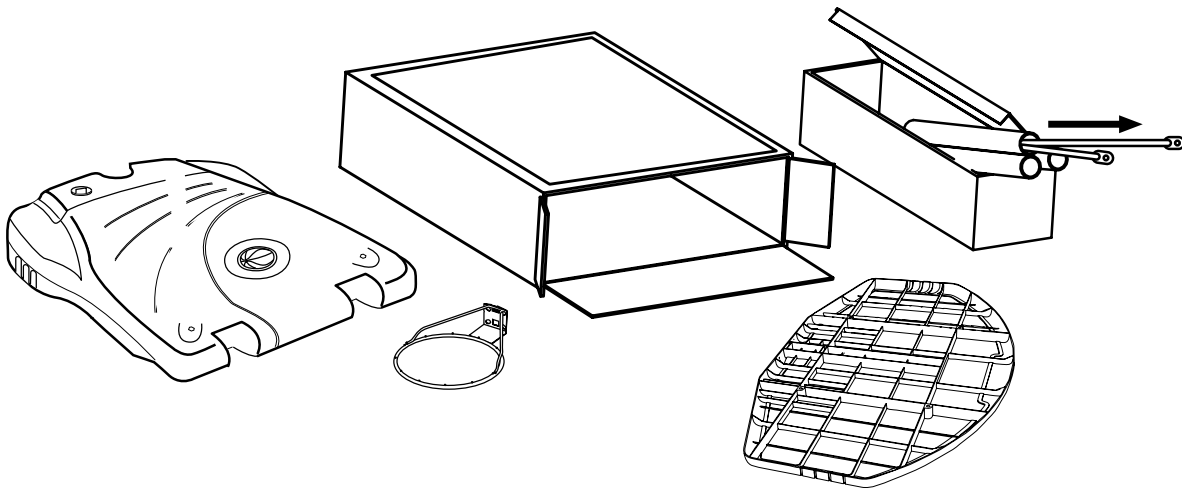

WARRANTY CARD:

Please remember to complete your product registration form either on-line at: www.huffysports.com or mail-in the enclosed postcard.

WARNING: IF YOUR SYSTEM IS EQUIPPED WITH AN ACRYLIC BACKBOARD, EXAMINE BACKBOARD FOR ANY DAMAGE THAT MAY HAVE OCCURRED DURING SHIPMENT. CRACKS IN THE BACKBOARD COULD RESULT IN SUDDEN BREAKAGE. IF BACKBOARD IS DAMAGED IN ANY WAY PRIOR TO OR AFTER ASSEMBLY, CALL TOLL-FREE NUMBER FOR FREE REPLACEMENT:

U.S. 1-800-558-5234; CANADA: 1-800-284-8339; <http://www.huffysports.com>

For more information on assembly, placement, proper use, and maintenance, visit The American Basketball Council website at <http://www.smarthoops.com>.

! SAFETY INSTRUCTIONS !

FAILURE TO FOLLOW THESE SAFETY INSTRUCTIONS MAY RESULT IN SERIOUS INJURY, PROPERTY DAMAGE AND WILL VOID WARRANTY.

Owner must ensure that all players know and follow these rules for safe operation of the system.

To ensure safety, do not attempt to assemble this system without following the instructions carefully. Proper and complete assembly, use and supervision is essential for proper operation and to reduce the risk of accident or injury. A high probability of serious injury exists if this system is not installed, maintained, and operated properly. Check entire box and inside all packing material for parts and/or additional instructional material. Before beginning assembly, read the instructions and identify parts using the hardware identifier and parts list in this document.

- If using a ladder during assembly, use extreme caution.
- Two (2) people are recommended for this operation.
- Check base regularly for leakage. Slow leaks could cause system to tip over unexpectedly.
- Seat the pole sections properly (if applicable). Failure to do so could allow the pole sections to separate during play and/or transport of the system.
- Climate, corrosion or misuse could result in system failure.
- Minimum operational height is 6'6" (1.98 m) to the bottom of backboard.
- This equipment is intended for home recreational use only and NOT excessive competitive play.
- Read and understand the warning label affixed to pole. Label is shown to the right.
- The life of your basketball pole depends on many conditions: climate, placement of pole, the location of pole, exposure to corrosives such as pesticides, herbicides or salts. These are all important factors.
- If technical assistance is required, contact Huffy Sports.
- Adult supervision is recommended when adjusting height.

*Most injuries are caused by misuse and/or not following instructions.
Use caution when using this system.*

For more information on assembly, placement, proper use and maintenance, visit The American Basketball Council website at <http://www.smarthoops.com>.

54

HEIGHT ADJUSTMENT

TO ADJUST BACKBOARD:

1. While holding handle, remove pin.
2. Move elevator up or down to desired height.
3. Replace pin full length to lock system at desired height.

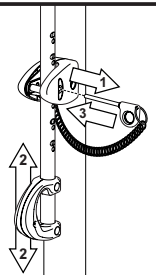

MOVING SYSTEM

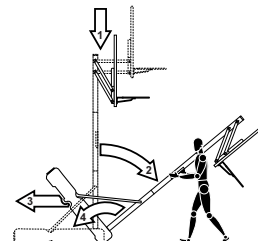

1. Adjust basketball backboard height to lowest position.
2. While holding pole, rotate basketball system forward until wheels engage with ground.
3. Move basketball system to desired location.
4. Carefully rotate basketball system upright.
5. Reattach ground restraint and check system for stability.

201252 2/99

Get to know the basic parts of your basketball system.....

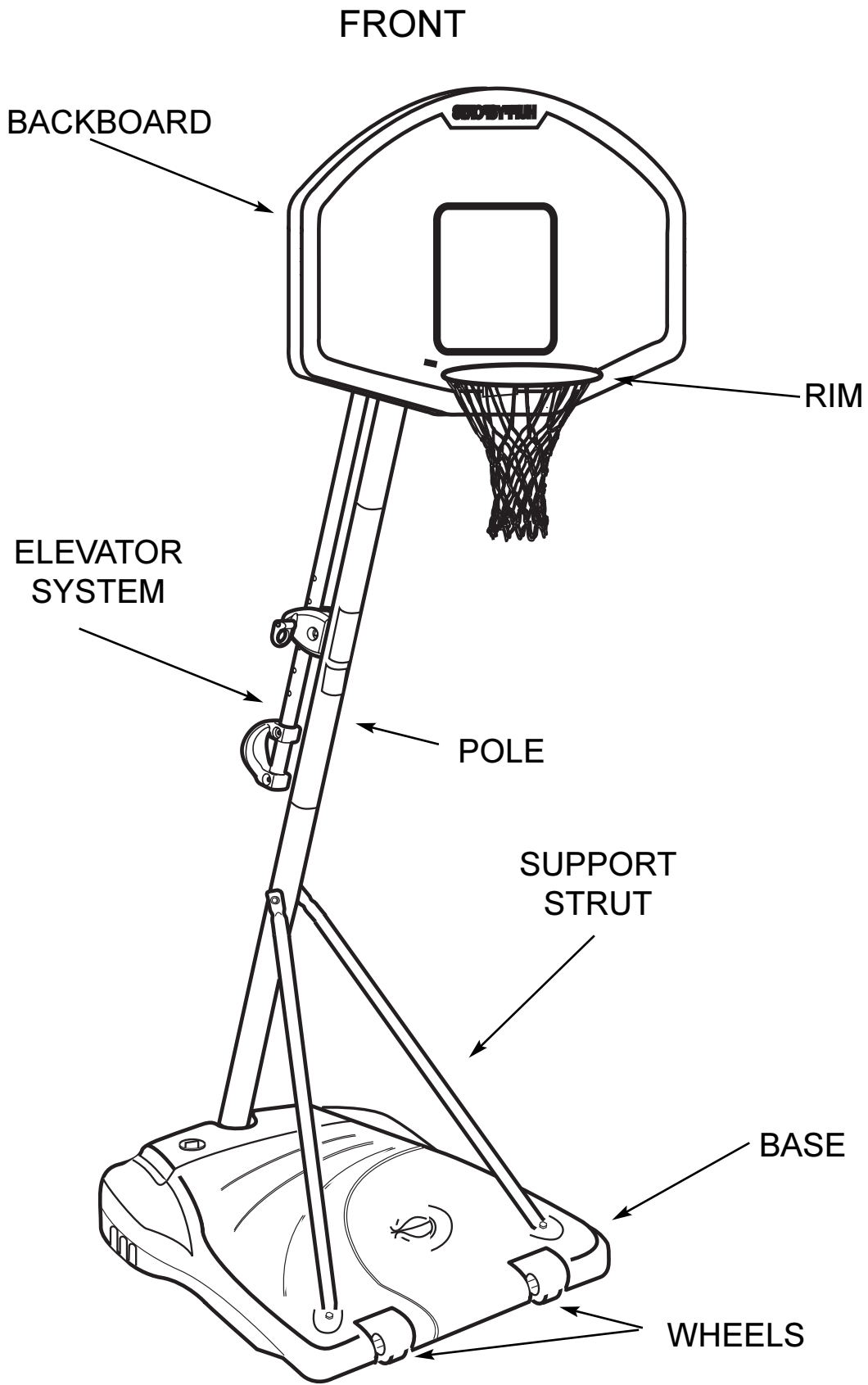

PARTS LIST - See Hardware Identifier

PARTS LIST - See Hardware Identifier

Item Qty. Part No. Description

1	1	206336	Tank, (Gray)
2	2	206330	Wheel Axle, 4-1/4 Long
3	2	226401	Wheel, 4 " (Black)
4	1	904847	Top Pole Section
5	1	908481	Middle Pole Section
6	1	908487	Bottom Pole Section
7	1	202820	Rod, 3/8 O.D. x 4-3/4 Long
8	1	202822	Eyebolt, 3/8-16 x 3-3/4 Long
9	1	202821	Disk, 2-3/4 Diameter
10	1	203063	Nylon Insert Lock Nut, 3/8-16
11	2	906410	Strut, 1" O.D. x 43 Long
12	1	203220	Nut, Nylock, 5/16-18
13	7	203218	Washer, 5/16 Flat
14	1	201625	Bolt, Yellow Dichromate, 5/16-18 X 3.60 Long
15	2	203798	Bolt, Hex Flange, 5/16-18 x 1-1/2 Long
16	11	203100	Hex Flange Nut 5/16-18
17	1	204832	Bracket, Pole Mount
18	2	203231	Carriage Bolt, 5/16-18 x 3-1/2 Long
19	4	220154	Washer, metal, 3/4" O.D.
20	3	201124	Locknut, Hex Head, 3/8-16
21	3	206360	Bolt, Hex Head, 3/8-16 x 2-5/8 Long
22	2	204858	Spacer, Biscut, plastic
23	2	204857	Spacer, metal 1/2" O.D. x 1.44 Long
24	2	204859	Cover, Spring
25	3	203038	Carriage Bolt, 5/16-18 x 2-3/4 Long
26	1	204850	Pin, Locking
27	1	204853	Lanyard, Black Coil
28	1	904833	Height Adjustment Rod
29	1	204872	Label, Height Indicator
30	2	203103	Carriage Bolt, 5/16-18 x 2 Long
31	1	204803	Screw, Phillips Head
32	1	204855	Handle, Left
33	1	204856	Handle, Right
34	2	900846	Board Bracket
35	1	203493	Nut, 1/4-20, Center Lock
36	2	201129	Spacer, .402 I.D. x .5 O.D. x 1.8 Long
37	1	240017	Bolt, Hex Head, 1/4-20 x 2-1/4 Long
38	6	206311	Spacer, Plastic, .530 I.D. x .50 Long
39	7	206340	Locknut, Hex Head, 1/2-13
40	2	904820	Elevator Tube, Lower-Long
41	1	204838	Spring
42	1		Rim
43	2	904808	Elevator Tube, Upper-Short
44	4	201651	Spacer, 1/4 Long x 1/2 O.D.
45	2	900867	Plate, Triangle, (Black)
46	1	202814	Cap, Pole Top
47	6	206244	Bolt, Hex, 1/2-13 x 8 Long
48	1	204870	Bolt, Hex, 1/2-13 x 3-1/2 Long
49	2	203617	Plug Cap
50	12	201219	Smart Clip, Net Holder,
51	1		Net
52	1	201568	Anchor, T-Strap
53	1	203124	Stake, Tie Down
54	1	201252	Label, Height Adjustment and Moving
55	6	202862	Spacer .563 I.D. x 1.19 Long
56	1	203365	Rim Spacer, Plastic

* You may have extra parts with this model.

HARDWARE IDENTIFIER (BOLTS)

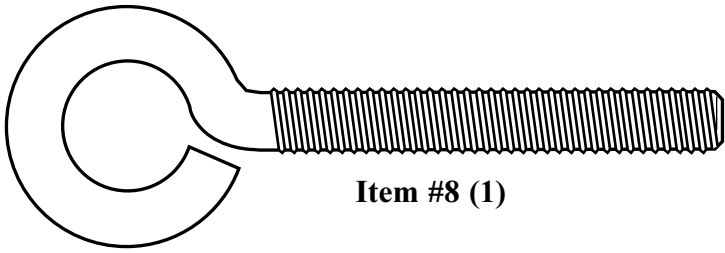

Item #8 (1)

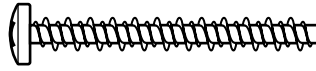

Item #31 (1)

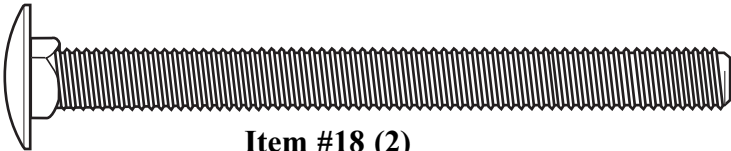

Item #18 (2)

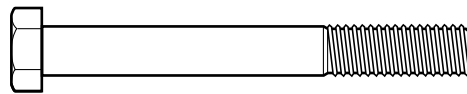

Item #37 (1)

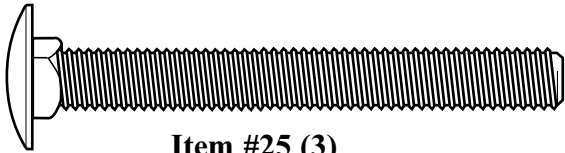

Item #25 (3)

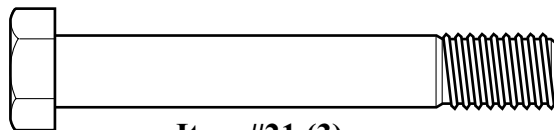

Item #21 (3)

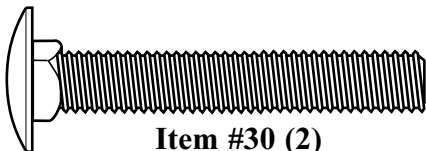

Item #30 (2)

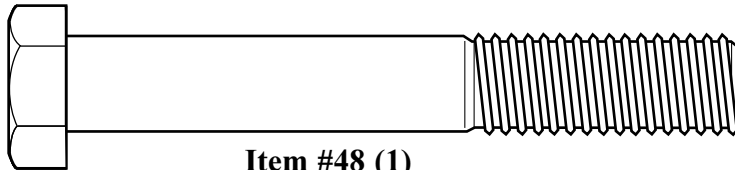

Item #48 (1)

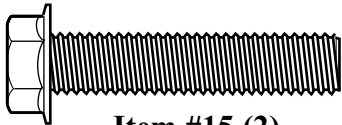

Item #15 (2)

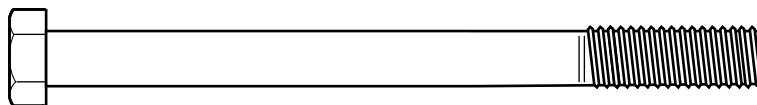

Item #14 (1)

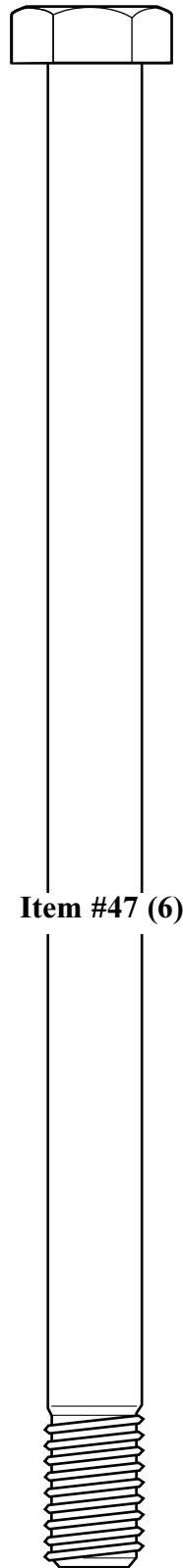

Item #47 (6)

* You may have extra parts with this model.

HARDWARE IDENTIFIER (NUTS & WASHERS)

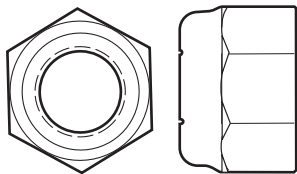

Item #39 (7)

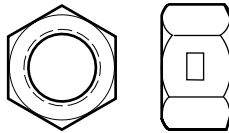

Item #20 (3)

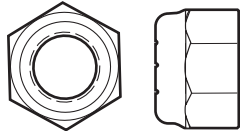

Item #10 (1)

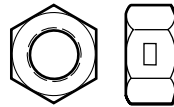

Item #35 (1)



Item #12 (1)

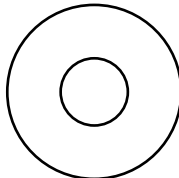

Item #13 (7)

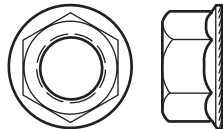

Item #16 (11)

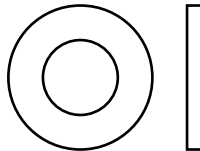

Item #19 (4)

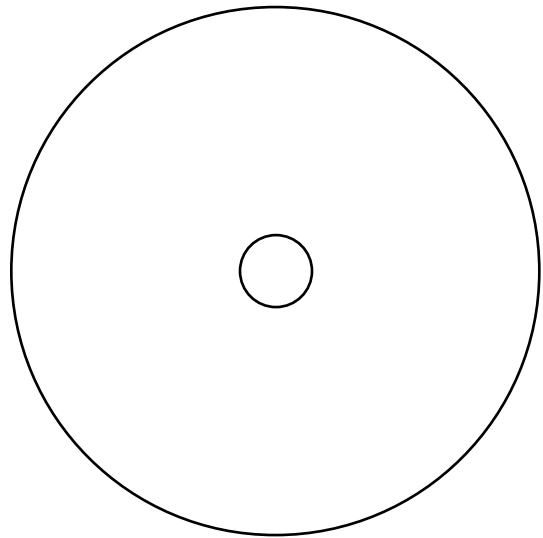

Item #9 (1)

HARDWARE IDENTIFIER (STEEL SPACERS & RODS)



Item #36 (2)



Item #2 (2)

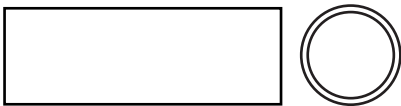

Item #23 (2)

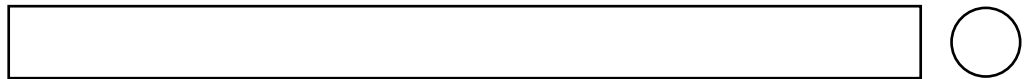

Item #7 (1)

HARDWARE IDENTIFIER (PLASTIC SPACERS & CLIPS)

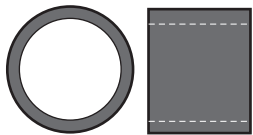

Item #38 (6)

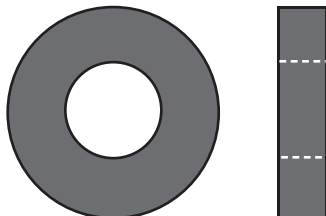

Item #44 (4)

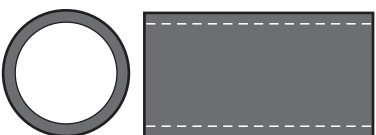

Item #55 (6)

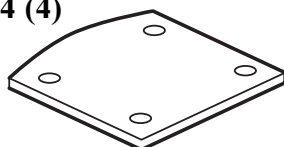

**Item #56 (4)
(Not Actual Size)**

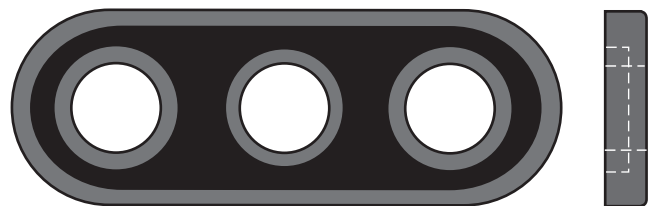

Item #22 (2)



Item #50 (12)

* You may have extra parts with this model.

SECTION A: ASSEMBLE THE BASE

This is what your system will look like when you've finished this section:

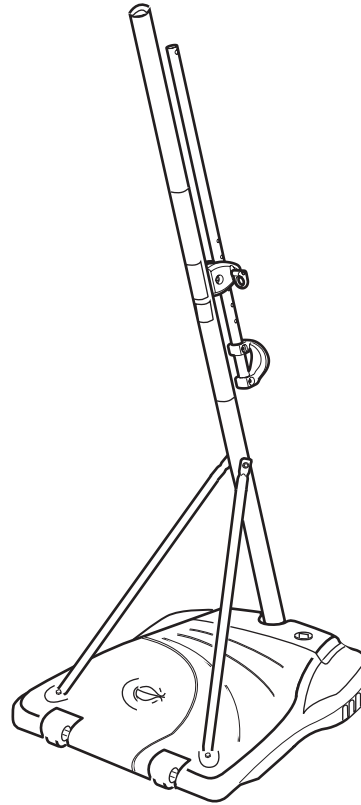

TOOLS REQUIRED FOR THIS SECTION

(2) 1/2" AND (2) 9/16" Wrenches



AND/OR

(2) Socket Wrenches and Sockets

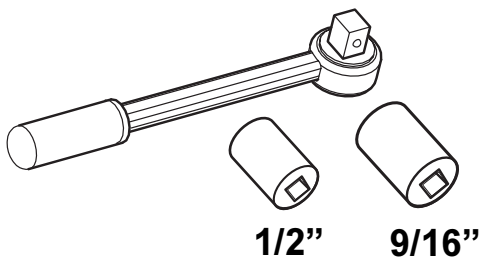

HARDWARE USED IN THIS SECTION (not actual size)

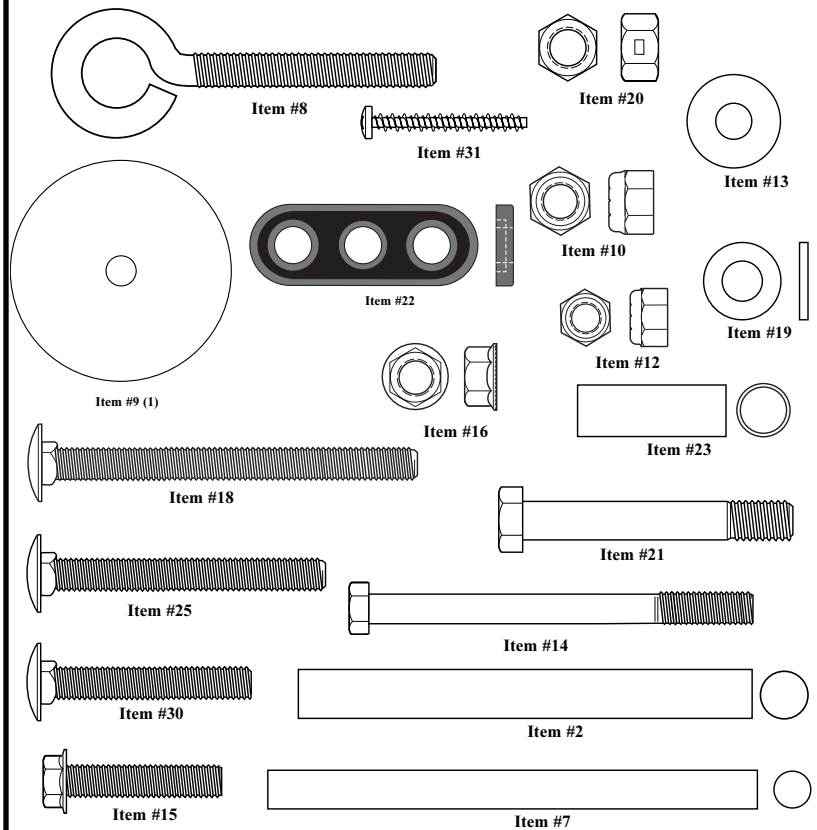

1. Remove all contents from underside of tank. Keep tank (1) bottom side up

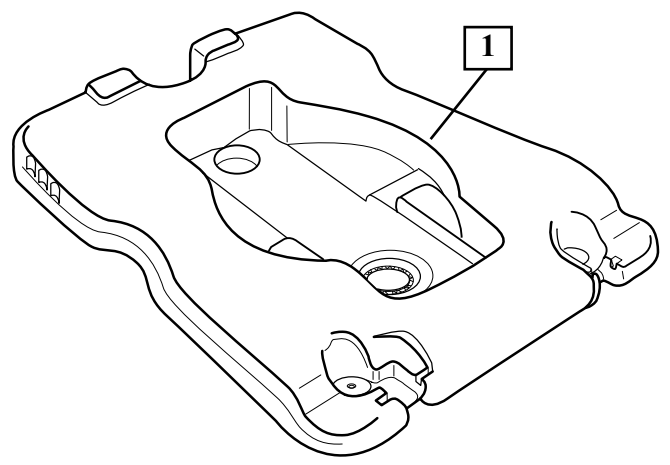

2. Insert axle rod (2) through wheel (3), as shown. Secure wheel assembly to tank (1) by tapping wheel downward with hammer, snapping it into position. Repeat for opposite side, then carefully, turn tank (1) over.

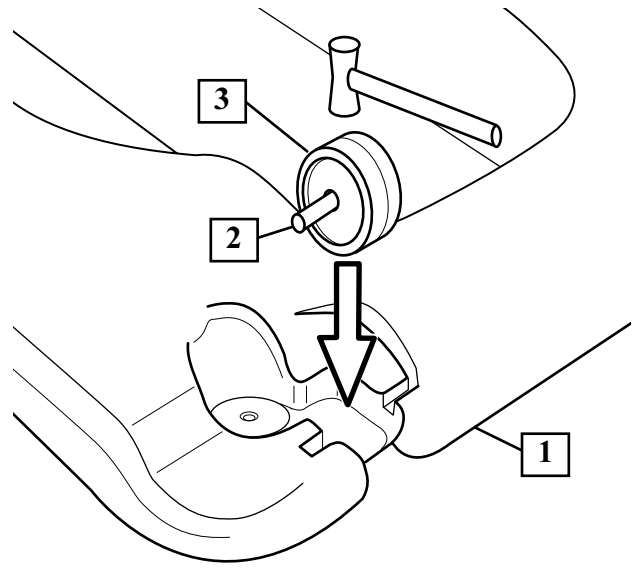

3. Mark pole sections with tape as shown.

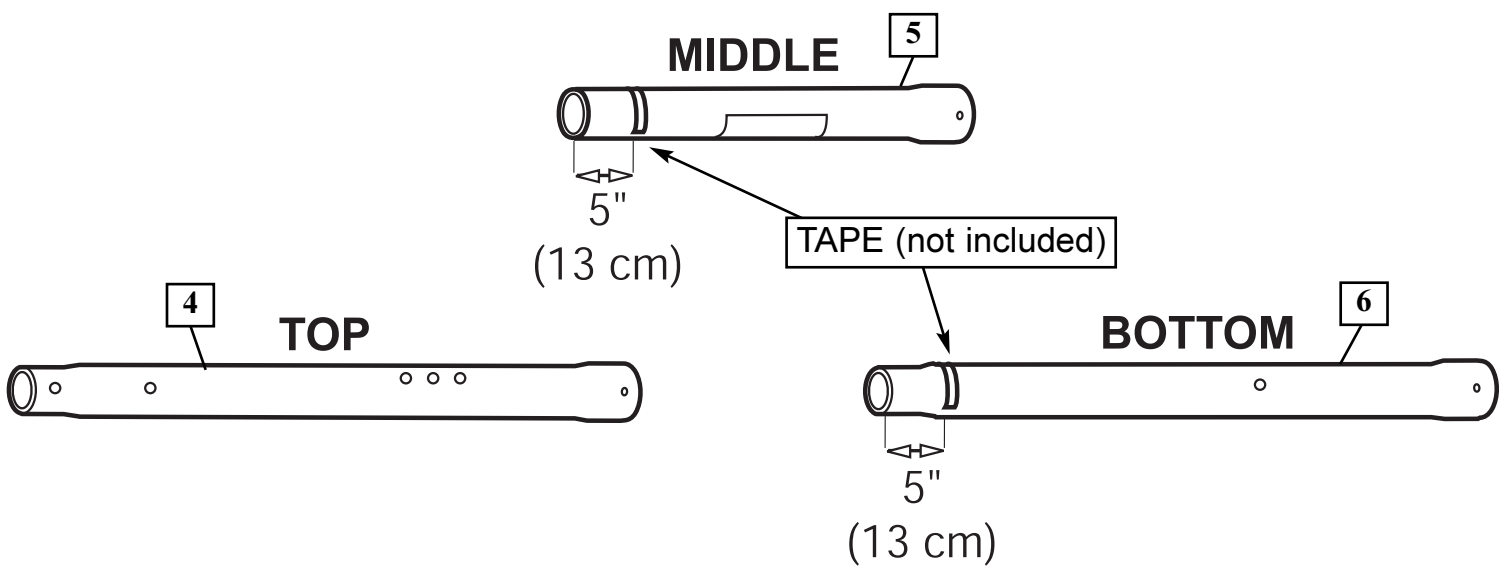

4. **IMPORTANT!** Center alignment slot of middle pole section (5) in a lower hole of top pole section (4) as shown. While maintaining alignment, bounce middle pole (5) into top pole section (4) as shown until top pole section no longer moves toward taped reference mark on middle pole. Upright assembly.

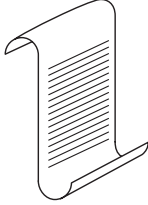
	NOTE:
	POLE SECTIONS SHOULD HAVE A 3-1/2" (9 CM) MINIMUM OVERLAP.

WOOD SCRAP (NOT SUPPLIED)

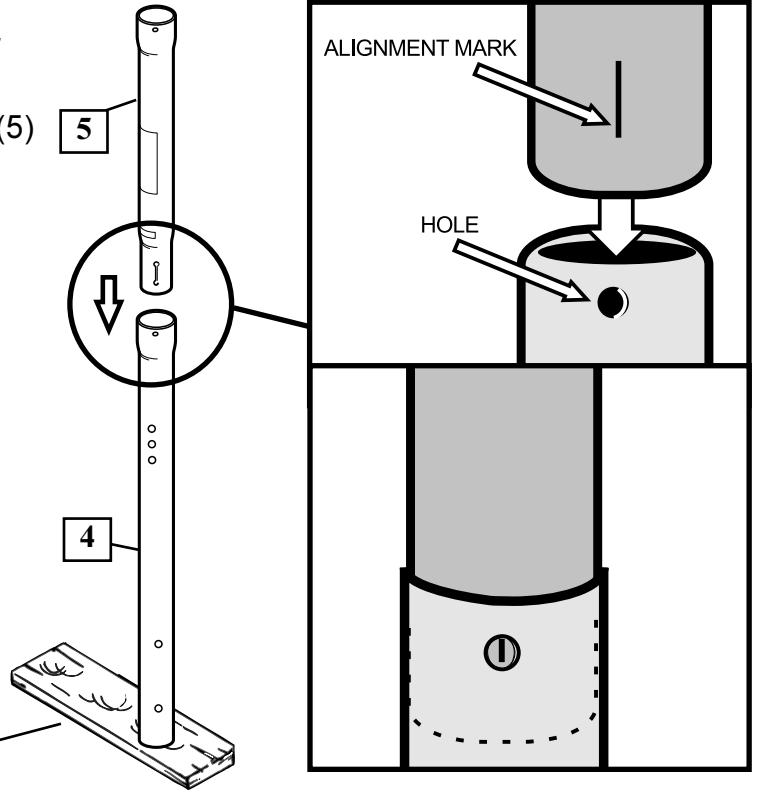

5. **IMPORTANT!** Center alignment slot of lower pole section (6) in a lower hole of middle pole section (5) as in step 3. While maintaining alignment, bounce top & middle pole assembly (4 & 5) onto lower pole section (6) as shown until top & middle pole assembly no longer moves toward taped reference mark on bottom pole.

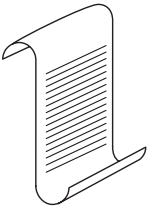
	NOTE:
	POLE SECTIONS SHOULD HAVE A 3-1/2" (9 CM) MINIMUM OVERLAP.

WOOD SCRAP (NOT SUPPLIED)

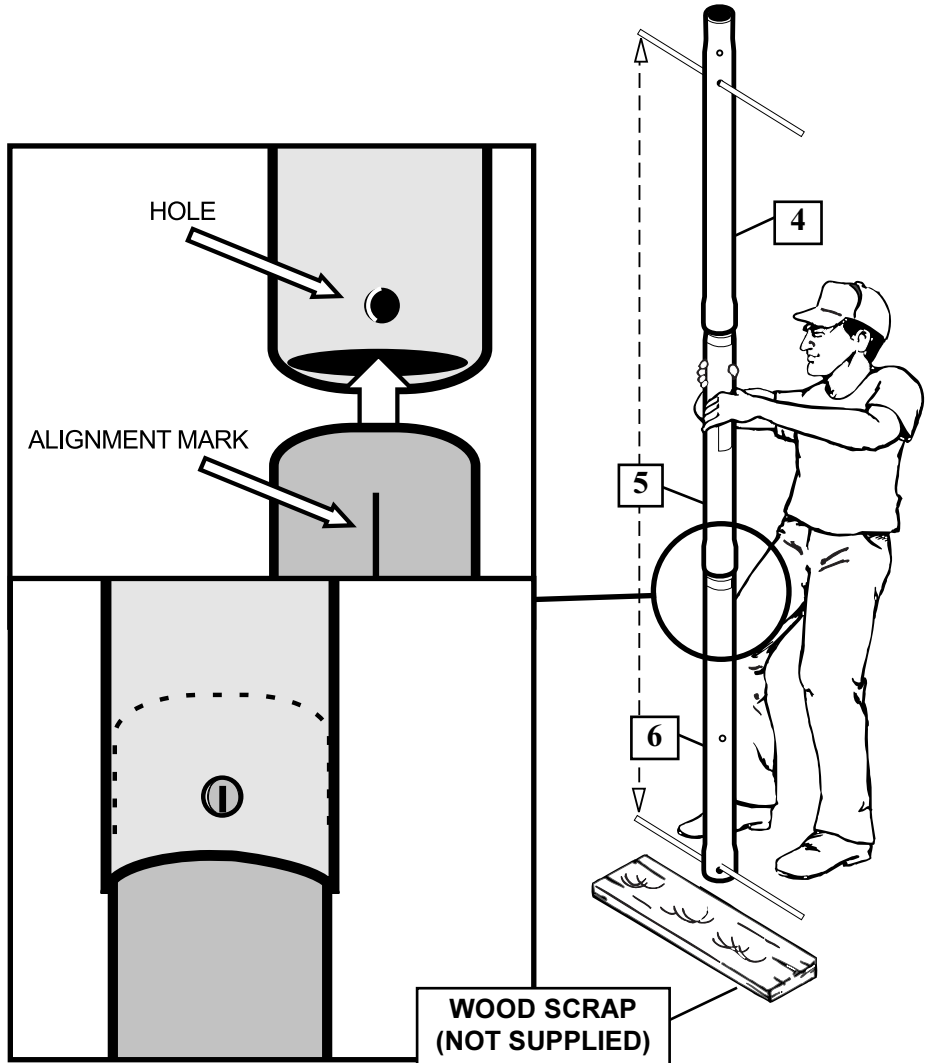

6. Install rod (7) through holes in bottom pole section (6) and eyebolt (8).

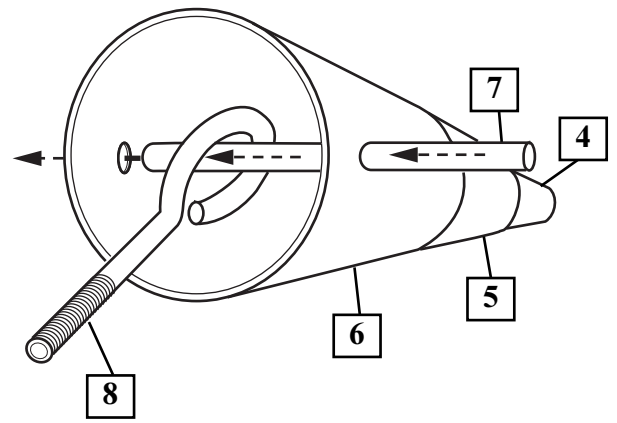

7. Insert pole assembly into tank assembly as shown.

	⚠ WARNING!
	TWO PEOPLE REQUIRED FOR THIS PROCEDURE. FAILURE TO FOLLOW THIS WARNING COULD RESULT IN SERIOUS INJURY AND/OR PROPERTY DAMAGE.

	IMPORTANT!:
	DO NOT OVER TIGHTEN

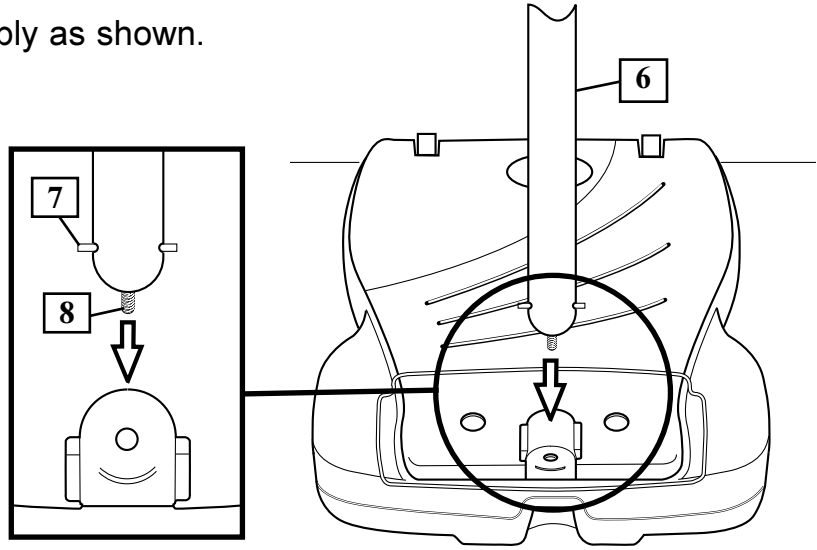

8. Carefully place unit on its side. Secure pole bottom (6) to tank with anchor strap (52), washers (9 & 13) and nut (10) as shown. Upright unit.

	NOTE:
	Keep unnecessary pressure off of the pole assembly when in this position. Two people recommended for this procedure.

	IMPORTANT!:
	DO NOT OVER TIGHTEN

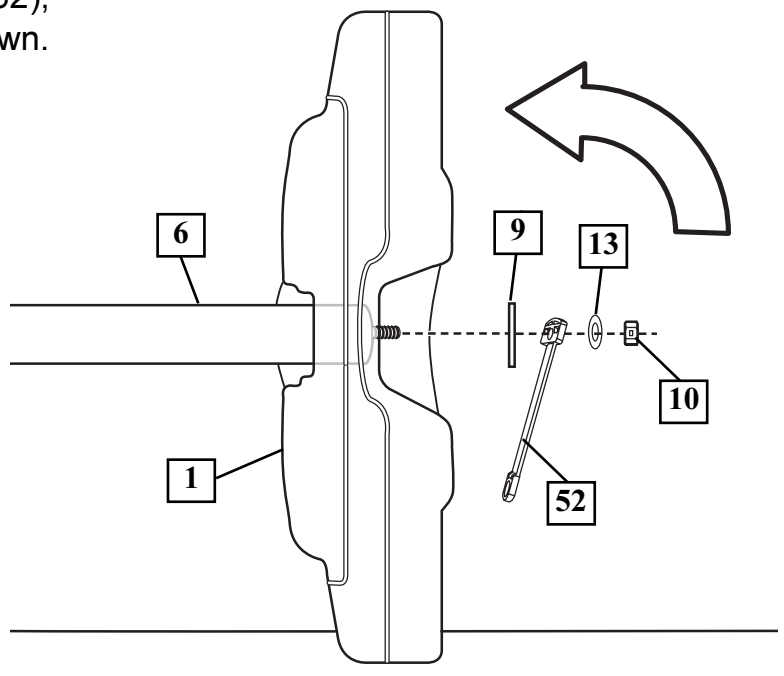

9. Secure strut tubes (11) to bottom pole section (6) as shown.

! WARNING!

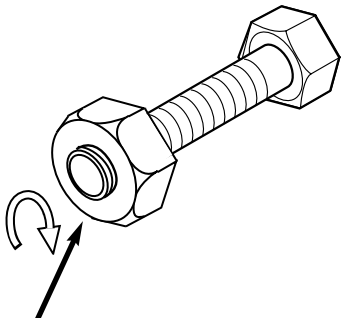

TIGHTEN BOLT (14) IN LOCK NUT (12) UNTIL FLUSH (EVEN) WITH LOCK NUT'S OUTER EDGE.

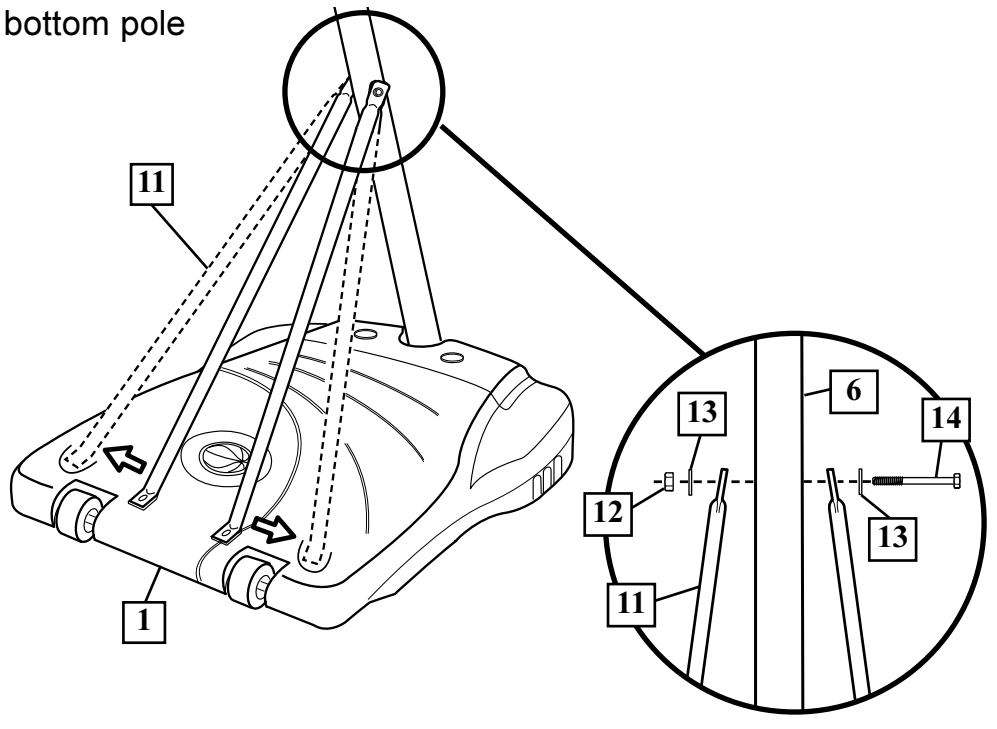

10. Once again, carefully place unit in the side position and secure strut (11) to tank (1) as shown. Completely tighten. Repeat for opposite side. Upright unit.

NOTE:

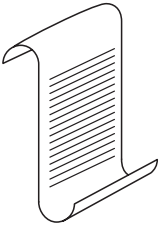

Keep unnecessary pressure off of the pole assembly when in this position. Two people recommended for this procedure.

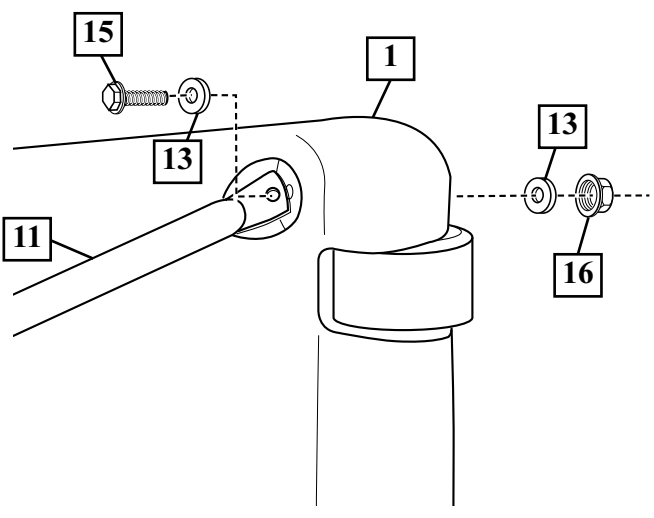

11. Install pole mount bracket (17) with carriage bolts (18) as shown. Tighten flange nuts (16) completely.

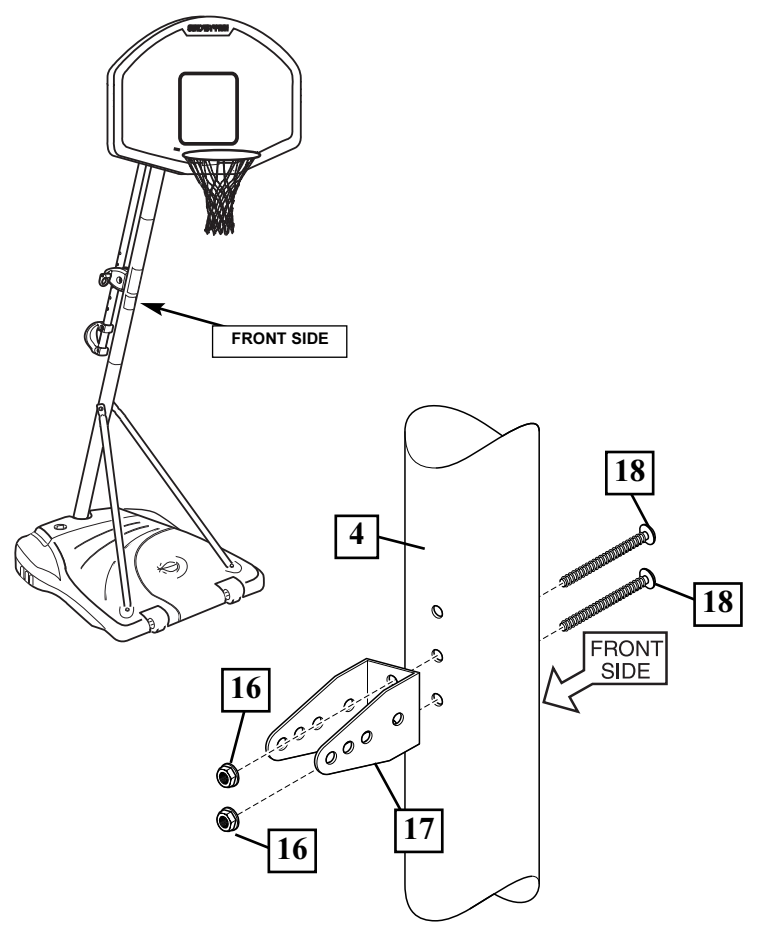

12.

Attach spacers (22, 23) to pole mount bracket (17) with bolts (21), washers (19), and nuts (20) as shown.

	IMPORTANT!:
	Tighten just until washers (19) stop moving.

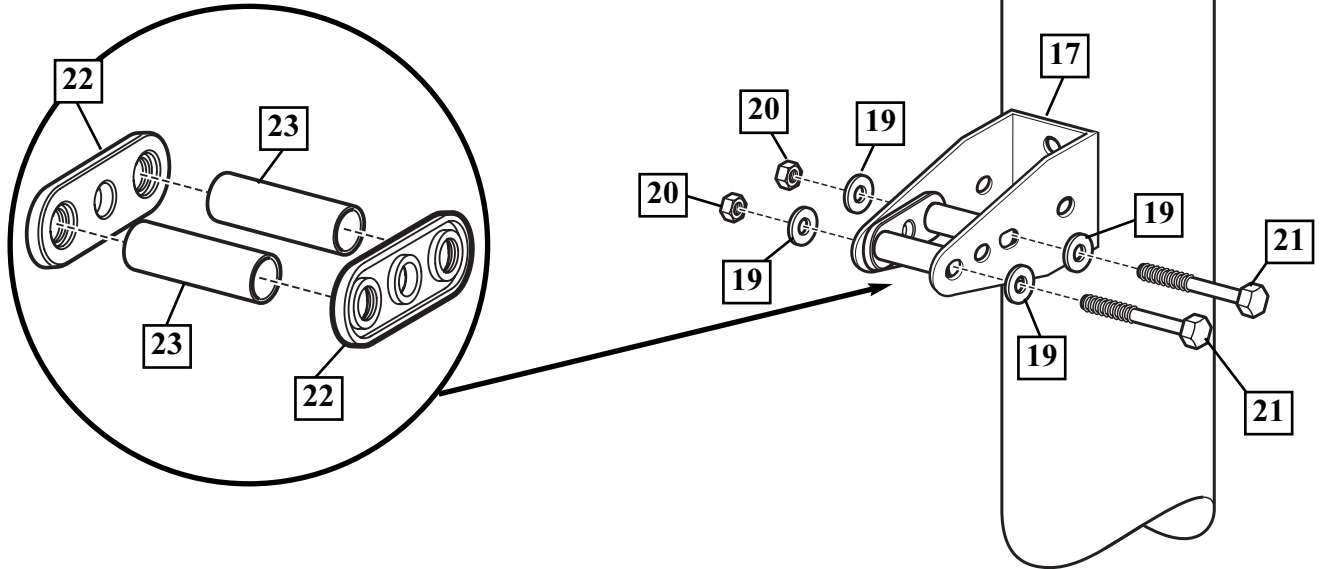

13.

Assemble lanyard (27) to locking pin (26) as shown (**FIG A**). Attach covers (24) onto pole mount bracket (17) with carriage bolt (25) and nut (16) as shown.

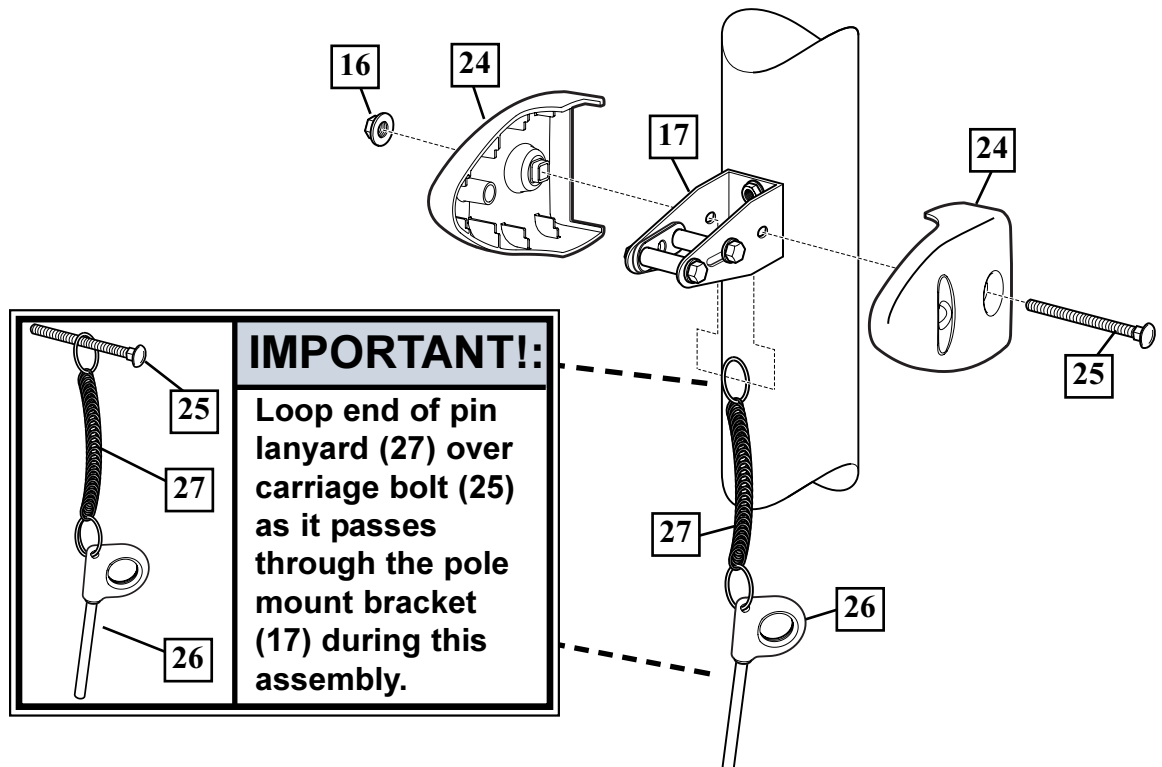
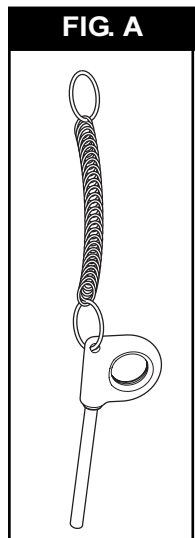

14.

Apply logo and height indicator labels (29) to adjustment rod (28) as shown. Attach handle parts (32, 33) to adjustment rod with screw (31), carriage bolt (30), and flange nut (16) as shown.

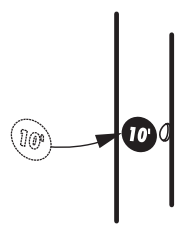
	IMPORTANT! Indicator labels should be applied as close to holes as possible to prevent labels from being damaged during height adjustment.
---	--

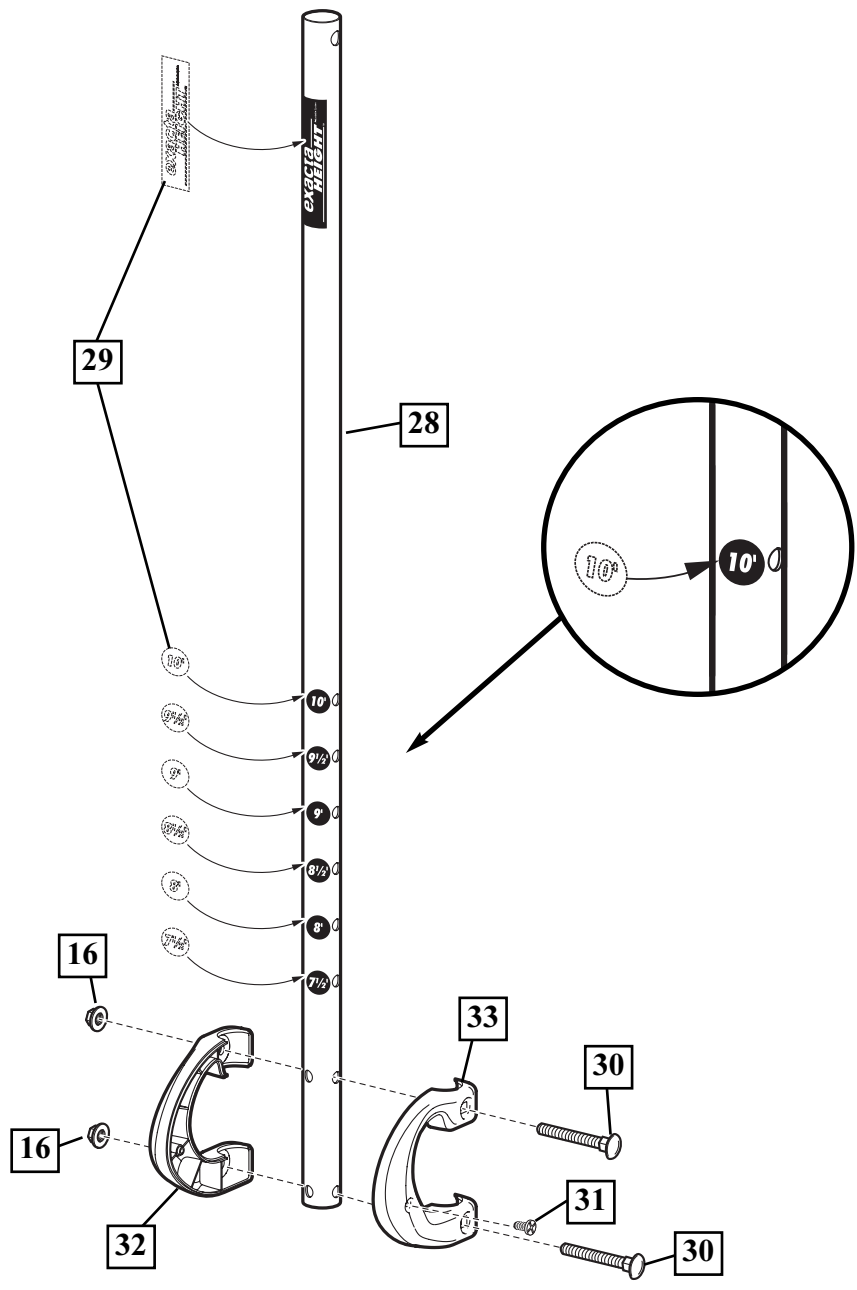

15.

Insert handle assembly through pole mount assembly as shown. Lock pole assembly in place at the 10' (3.05 m) mark with pin (26).

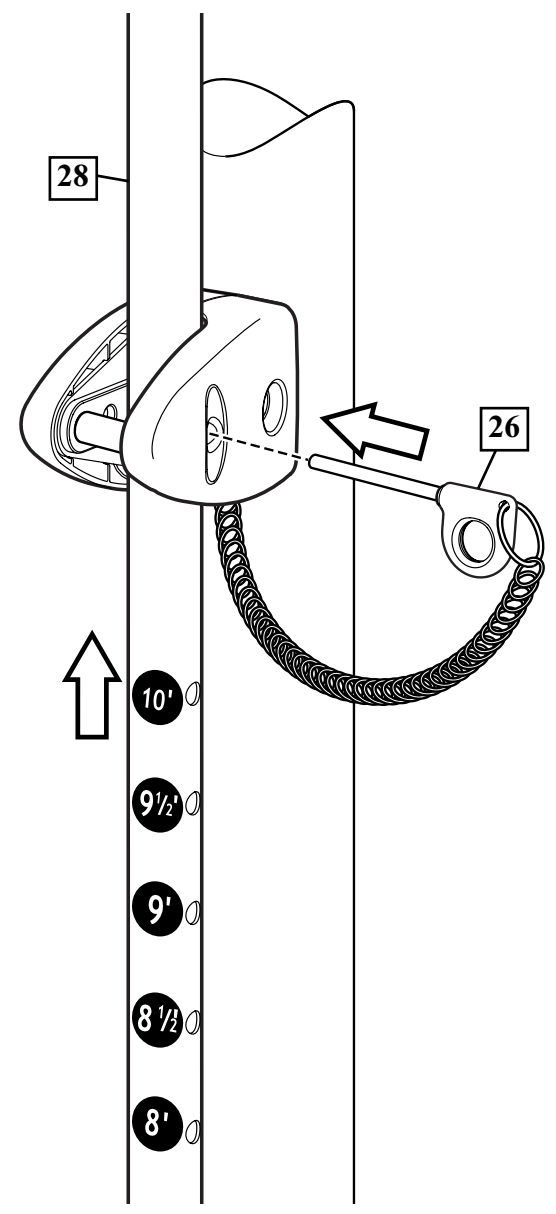

SECTION B: ASSEMBLE THE BASE

This is what your system will look like when you've finished this section:

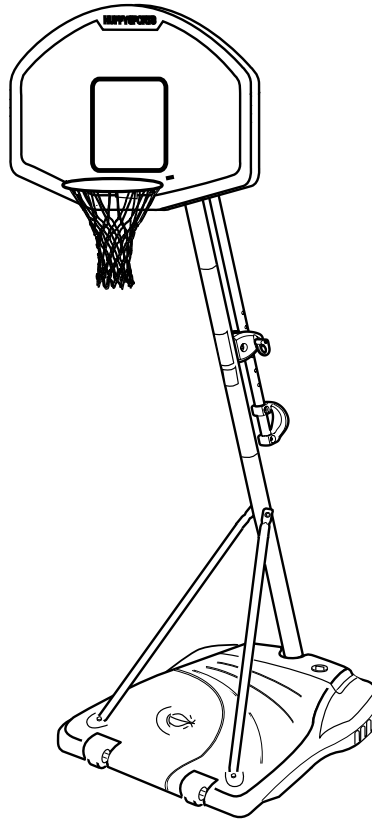

TOOLS REQUIRED FOR THIS SECTION

(2) 1/2", (2) 9/16" AND (2) 3/4" Wrenches



AND/OR
(2) Socket Wrenches and Sockets

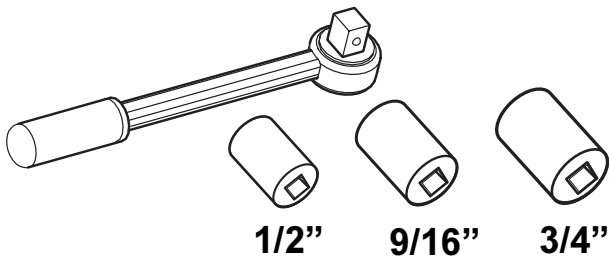

HARDWARE USED IN THIS SECTION (not actual size)

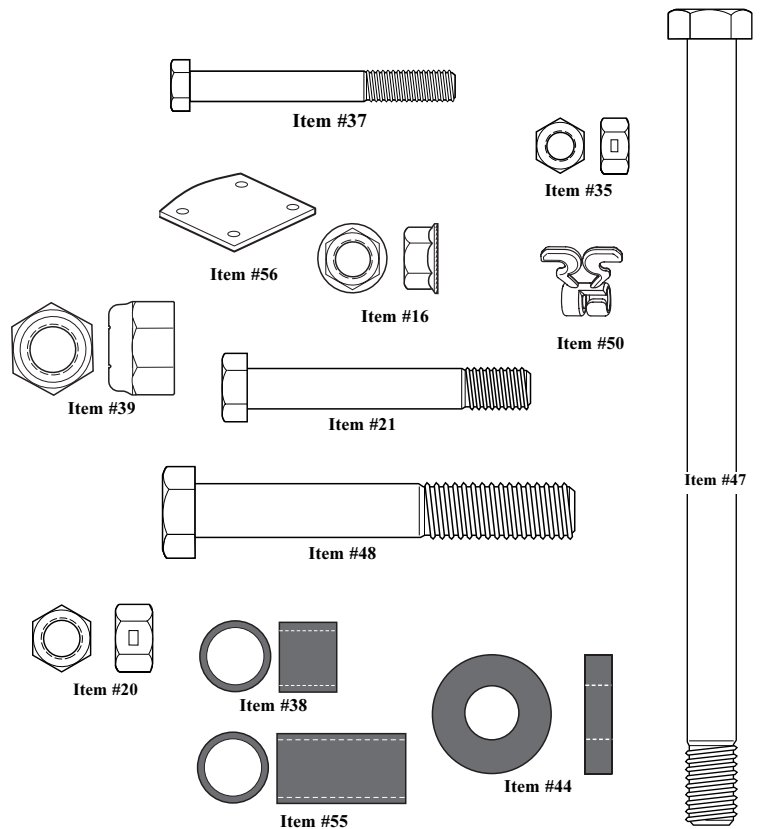

16.

Install spacers (36) onto backboard brackets (34) with bolts (37, 21) and lock-nuts (35, 20) as shown.

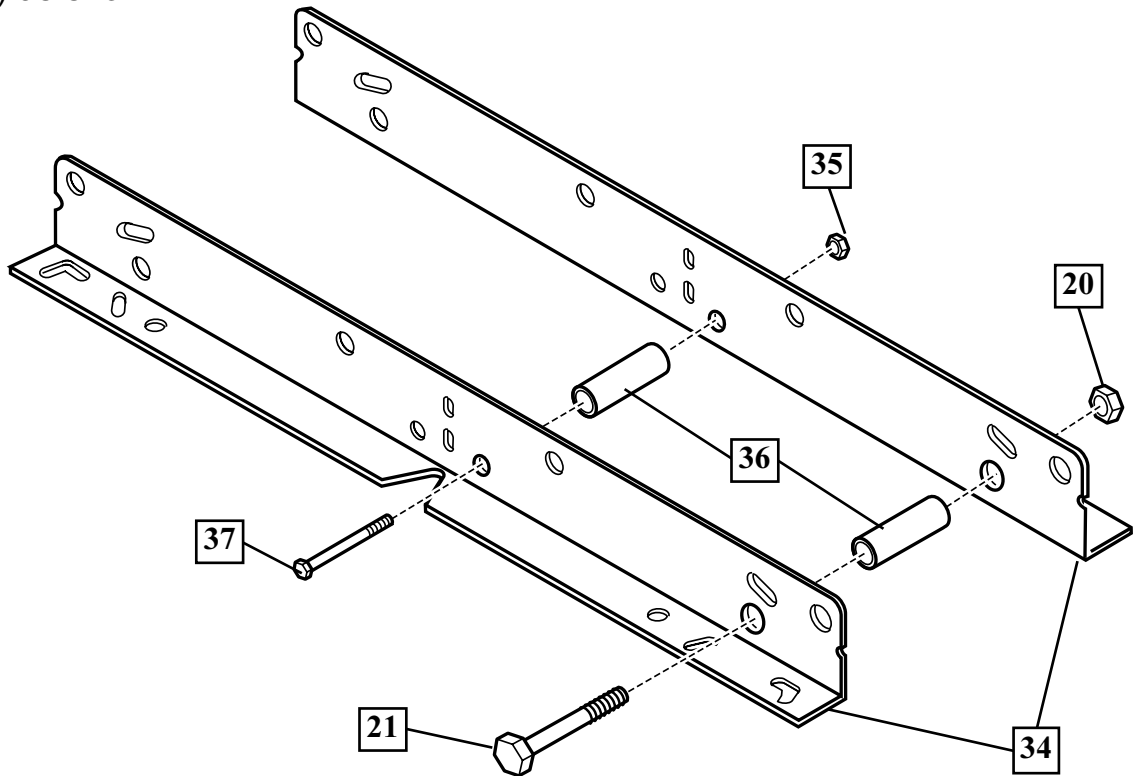

17.

Assemble lower elevator tubes (40) as shown.

NOTE: Test fit bolts into holes of brackets (34) and carefully rock them in a circular motion to ream out paint from holes if necessary

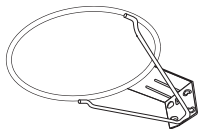
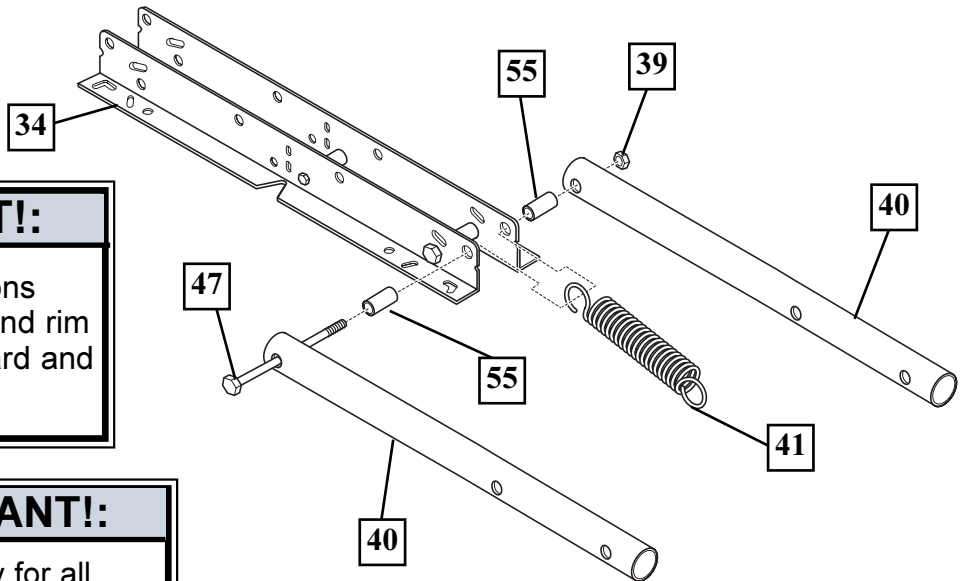

IMPORTANT!:

Refer to instructions included with board and rim hardware for backboard and rim assembly.



IMPORTANT!:

It is necessary for all parts to be installed for this mechanism to work safely and properly.

18. Starting with nuts (16) flush against bracket (34), secure rim (42) and bracket to backboard.

19. Bend bracket (34) to line up with holes in backboard and secure.

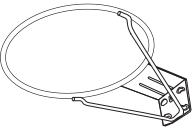
	IMPORTANT!:
	For spring loaded rim assembly, refer to instructions included with rim hardware.

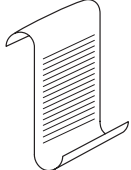
	NOTE A:
	Mounting nuts and bolts supplied with rim hardware.

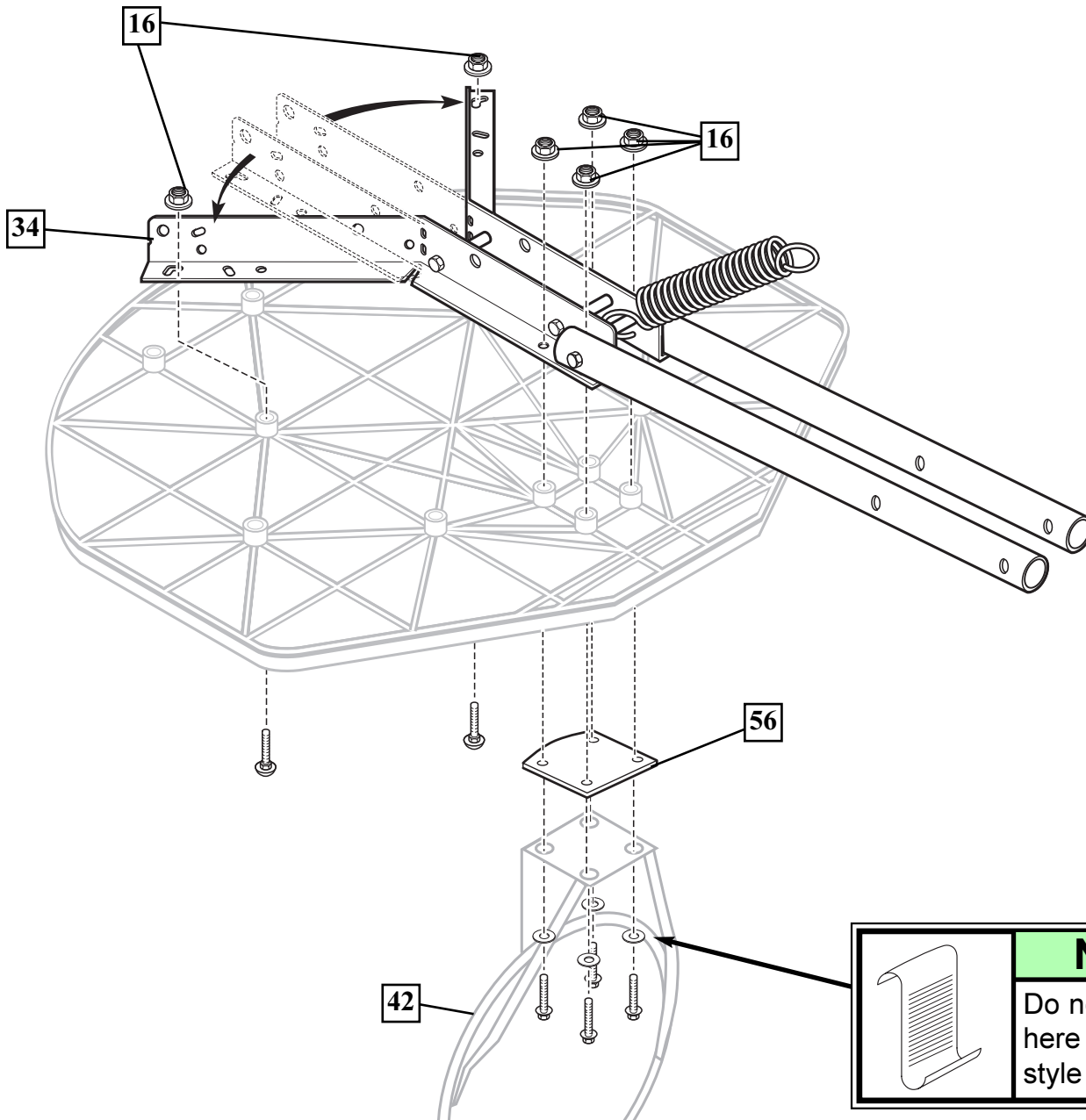

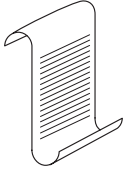
	NOTE B:
	Do not use washers here on spring return style rim.

20.

Assemble upper elevator tubes (43) to backboard brackets (34).

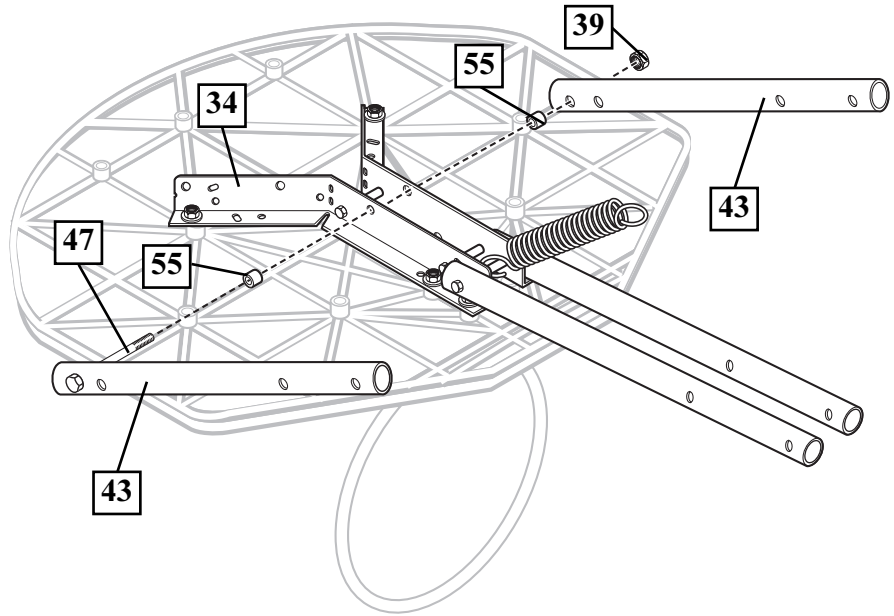

21.

Support pole on sawhorse. Attach backboard assembly to top pole section (4) as shown. Install pole cap (46).

	IMPORTANT!:
	DO NOT OVER TIGHTEN

	! WARNING!
	USE CAUTION; ELEVATOR ASSEMBLY IS HEAVY.
	TWO PEOPLE REQUIRED FOR THIS PROCEDURE. FAILURE TO FOLLOW THIS WARNING COULD RESULT IN SERIOUS INJURY AND/OR PROPERTY DAMAGE.

	NOTE: STEP COMPLETED ASSEMBLY:

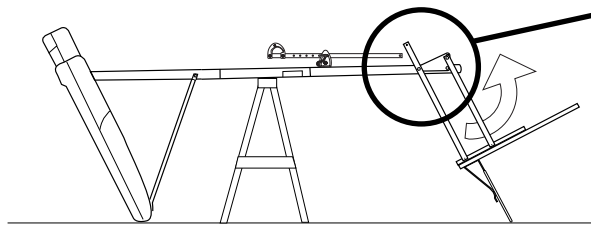
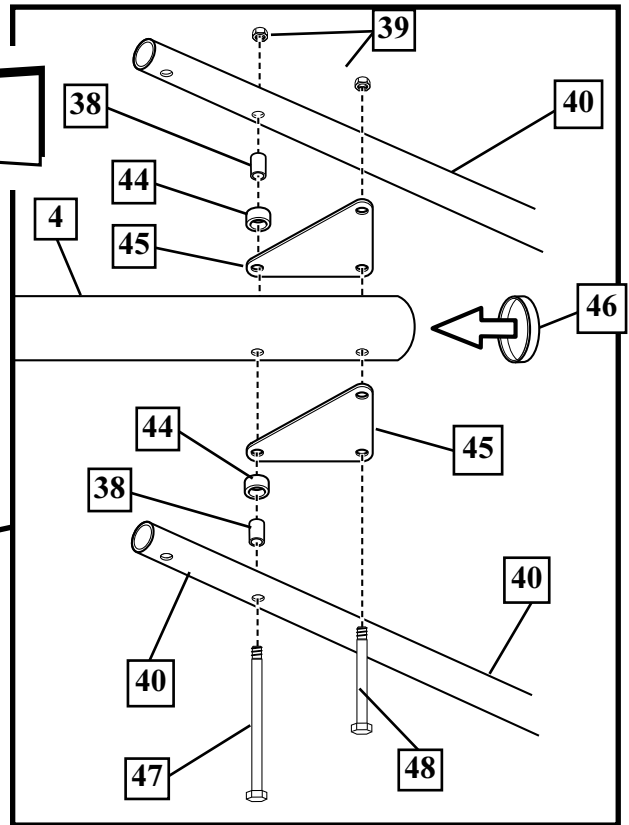

SAWHORSE OR SUPPORT TABLE

22.

Install upper elevator tubes (43) to triangle plates (45) as shown.

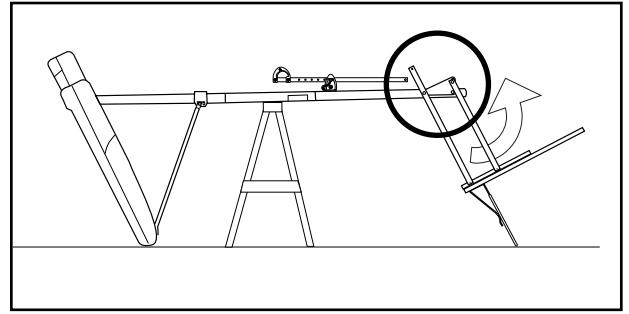
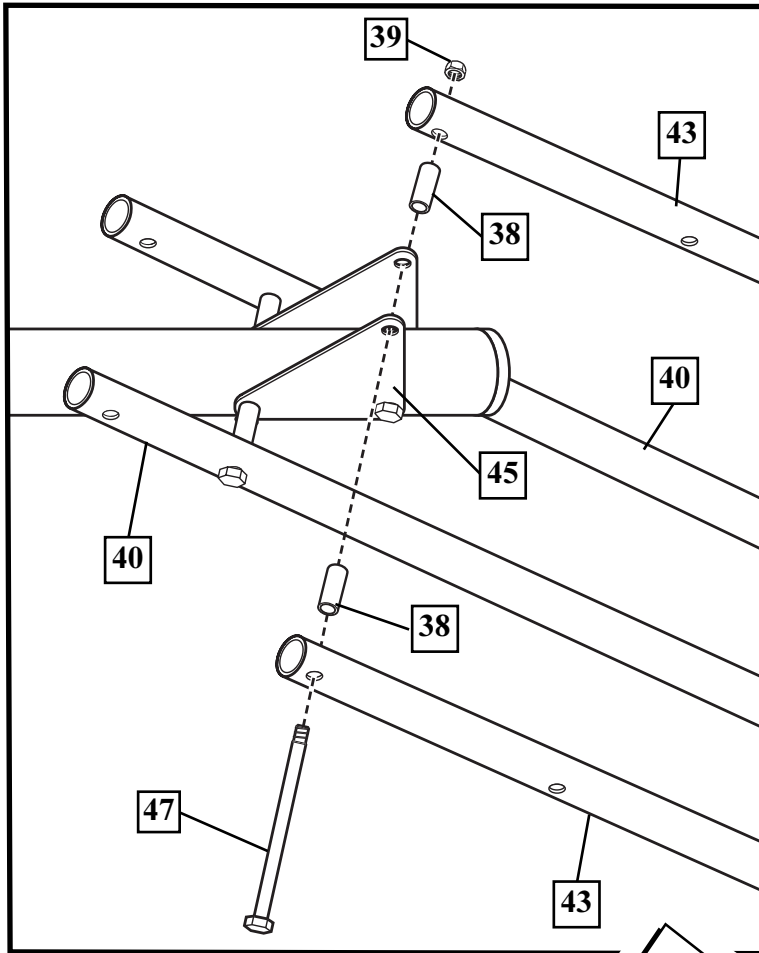

	IMPORTANT!:
	DO NOT OVER TIGHTEN

23.

Install handle assembly (28) to lower elevator tubes (40) using bolt (47), spacers (38, 55), and nut (39) as shown.

	NOTE:
	Before going on to next step, set adjustable system assembly to the 10' (3.05 m) setting.

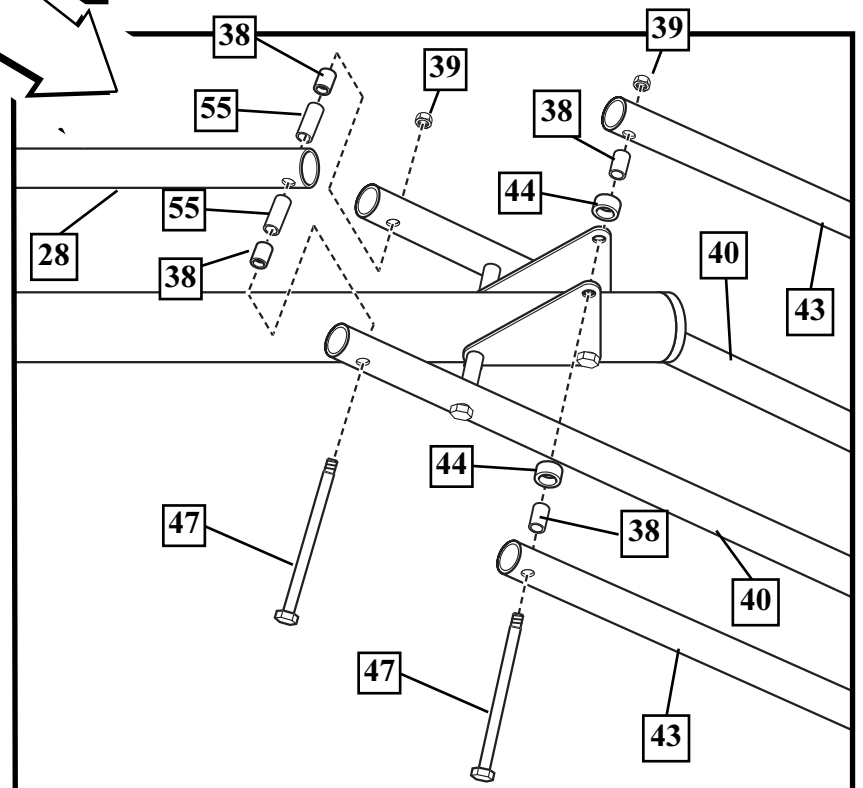

24.

Insert bolt (47) through left side upper elevator tube (43), then stretch spring (41) onto bolt (47). Insert bolt (47) through right side upper elevator tube (43) and secure with nut (39).

	! WARNING!
	USE EYE PROTECTION WHEN INSTALLING SPRINGS.

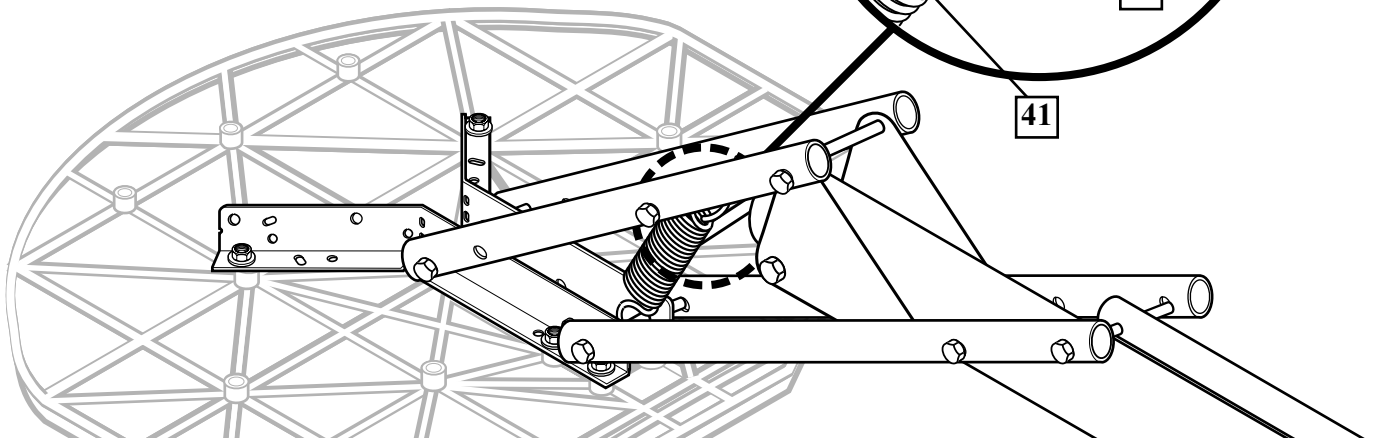
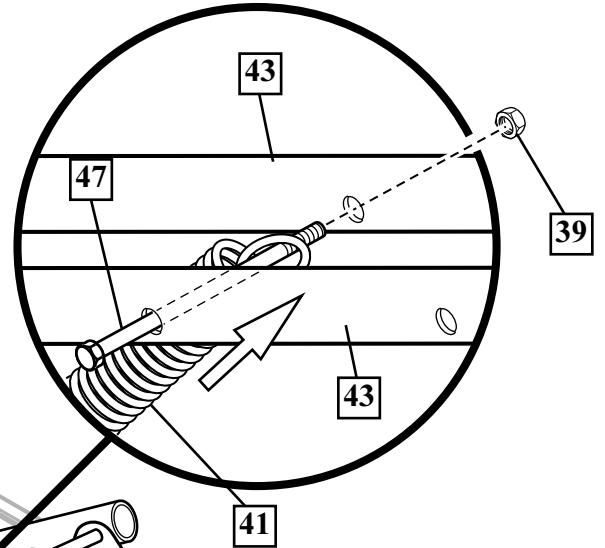

25.

Roll completed assembly to desired position. Secure assembly to ground using anchor strap (52) and tie down stake (53). Fill tank with water (approx. 30 gallons/115 Liters) or sand (approx. 255 lbs./113 kg) and snap cap (49) in place.

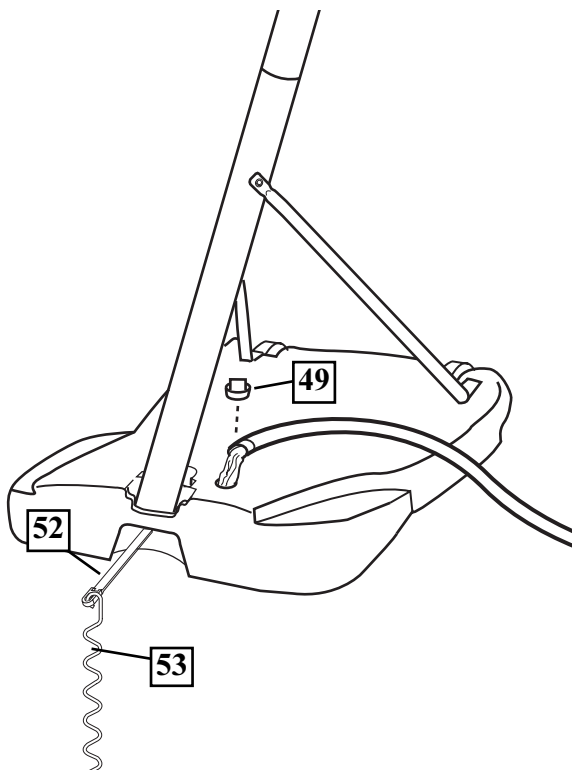

	! WARNING!
	DO NOT LEAVE ASSEMBLY UNATTENDED WHEN EMPTY; IT MAY TIP OVER.

	! CAUTION!
	ADD TWO GALLONS (7.6 LITERS) OF NON-TOXIC ANTIFREEZE IN SUB-FREEZING CLIMATES.

26 - 28.

- 26. While holding handle, remove pin (26).
- 27. Move elevator up or down to desired height.
- 28. Replace pin (26) full length to lock system at desired height.

	! WARNING!
	DO NOT LEAVE ASSEMBLY UNATTENDED WHEN EMPTY; IT MAY TIP OVER.

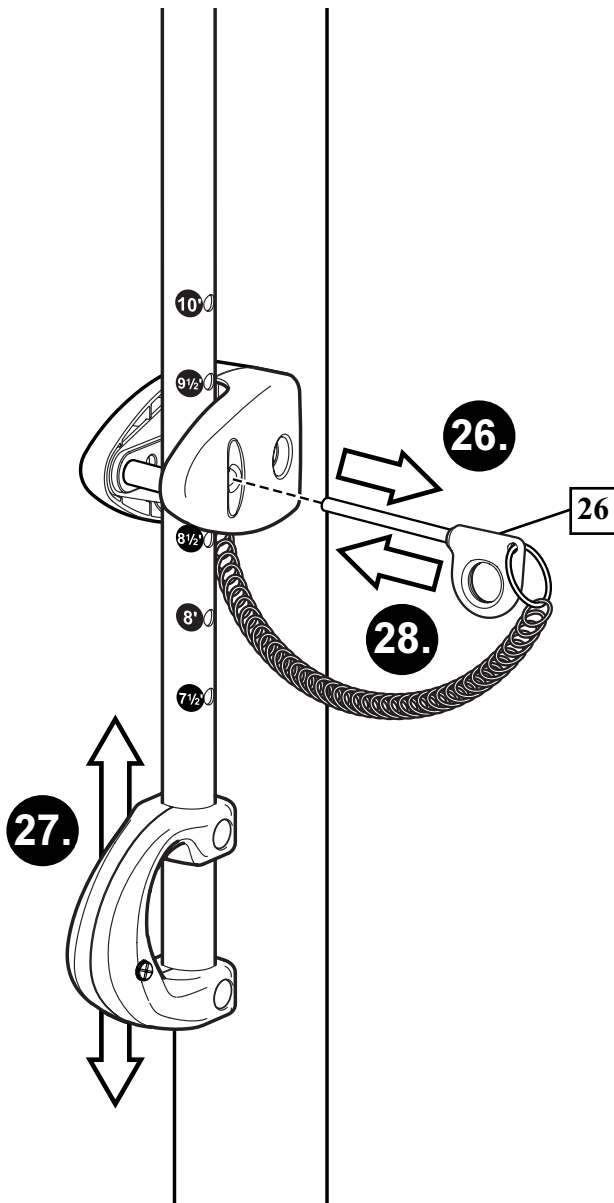

29.

Apply height and transport label (54) to front of pole as shown.

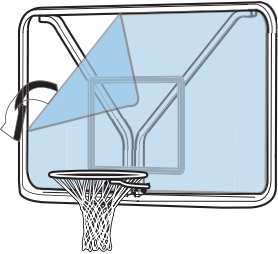
	NOTE:
	Peel protective film from surface of acrylic backboard prior to use.

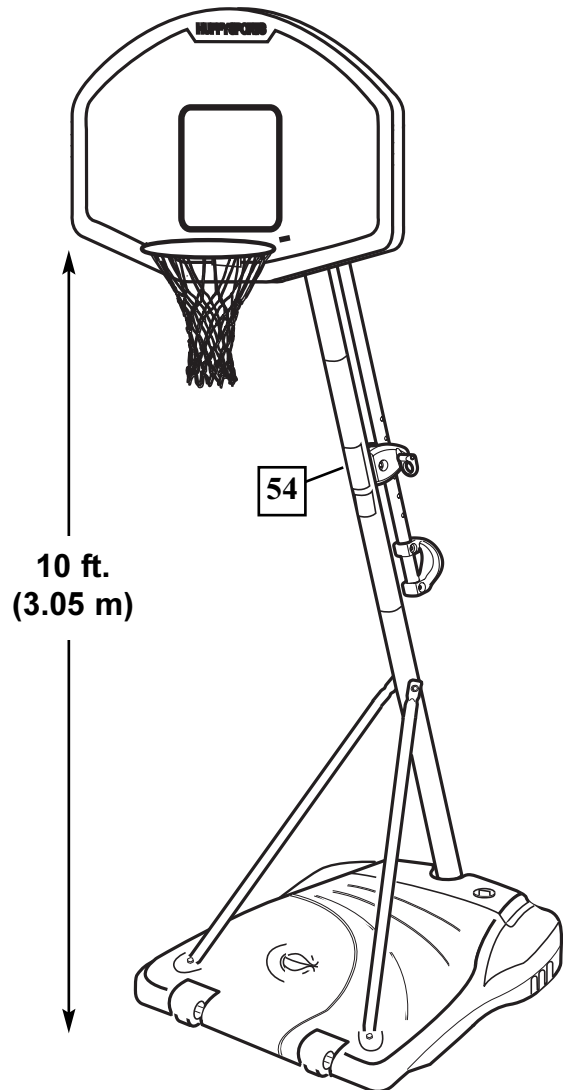

30.

Install net clips.

Attachez les pinces de filet au cerceau, comme illustré.

Die Netzhalteklammern wie gezeigt am Korbrand anbringen.

Instale los sujetadores de la red en el borde, como se muestra.

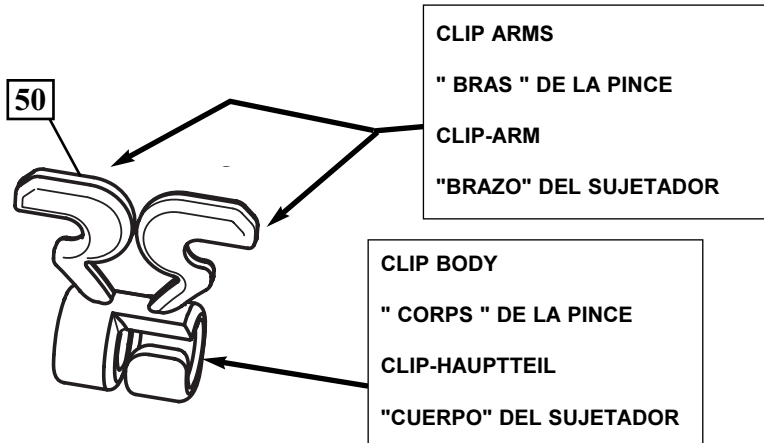

WARNING!
AVERTISSEMENT !
WARNING!
¡ADVERTENCIA!

USE OF THIS PRODUCT WITHOUT PROPER INSTALLATION OF SMART CLIPS®, OR WHEN ALL SMART CLIPS® ARE NOT PRESENT COULD RESULT IN BODILY HARM. BE SURE TO FOLLOW DIRECTIONS CAREFULLY.

L'UTILISATION DE CE PRODUIT SANS L'INSTALLATION CORRECTE DES SMART CLIPS® OU EN L'ABSENCE DE CERTAINES SMART CLIPS® EXPOSE LES JOUEURS À DES BLESSURES. VEILLEZ À SUIVRE SCRUPULEUSEMENT CES INSTRUCTIONS.

EIN GEBRAUCH DIESES PRODUKTS OHNE ORDNUNGSGEMÄSS ANGEBRACHTES SMART CLIPS® BZW. MIT FEHLENDEN SMART CLIPS® KANN VERLETZUNGEN NACH SICH ZIEHEN. DIE ANLEITUNG GENAU BEFOLGEN.

EL USO DE ESTE PRODUCTO SIN LA INSTALACIÓN ADECUADA DE LOS SUJETADORES SMART CLIP®, O LA FALTA DE ELLOS PUEDE DAR COMO RESULTADO DAÑOS CORPORALES. ASEGÚRESE DE SEGUIR CUIDADOSAMENTE LAS INSTRUCCIONES.

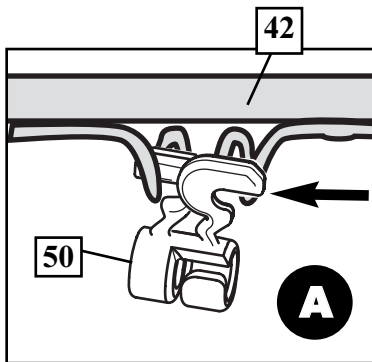

Insert one "arm" of clip into ram as shown. Twist "body" of clip slightly so that second "arm" slides over the top of the first "arm" as shown. Push in direction indicated by arrows.

Insérez un "bras" de la pince dans l'éperon, comme illustré. Tournez légèrement le corps de la pince de sorte que le second bras glisse par-dessus le premier, comme illustré. Poussez dans le sens des flèches.

Einen Arm des Clips wie gezeigt in die Spirale einsetzen. Den Hauptteil des Clips etwas drehen, sodass der zweite Arm wie gezeigt oben über den ersten Arm geschoben werden kann. In die durch die Pfeile angezeigte Richtung schieben.

Introduzca un "brazo" del sujetador en el accionador como se muestra. Tuerza ligeramente el "cuerpo" del sujetador de manera que el segundo "brazo" se deslice sobre el primer "brazo" como se muestra. Empuje hacia la dirección que indican las flechas.

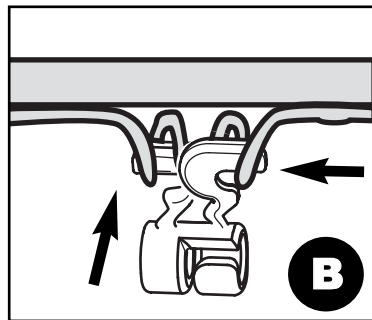

Push second "arm" back and into ram as shown.

Rétractez le second "bras" dans l'éperon, comme illustré.

In die durch die Pfeile angezeigte Richtung schieben.

Empuje el segundo "brazo" hacia atrás y hacia el accionador como se muestra.

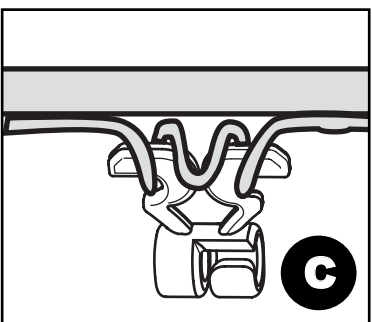

Twist "body" of clip slightly again to spread "arms" of clip. Clip "arms" must be flat and touching edge to edge as shown, not overlapping.

Tournez légèrement le corps de la pince une nouvelle fois pour en étaler les bras. Les bras doivent être à plat et se toucher bord à bord, comme illustré, sans se chevaucher.

Den Hauptteil des Clips noch einmal leicht drehen, um die Arme des Clips zu spreizen. Die Arme des Clips müssen flach liegen und sich wie gezeigt an den Kanten berühren, ohne einander zu überlappen.

Otra vez tuerza ligeramente el "cuerpo" del sujetador para abrir los "brazos" del sujetador. Los "brazos" del sujetador deben quedar planos y tocándose de borde a borde, sin traslaparse, como se muestra.

31.

Install Net

Installez le filet.

Das Netz anbringen

Instale la red.

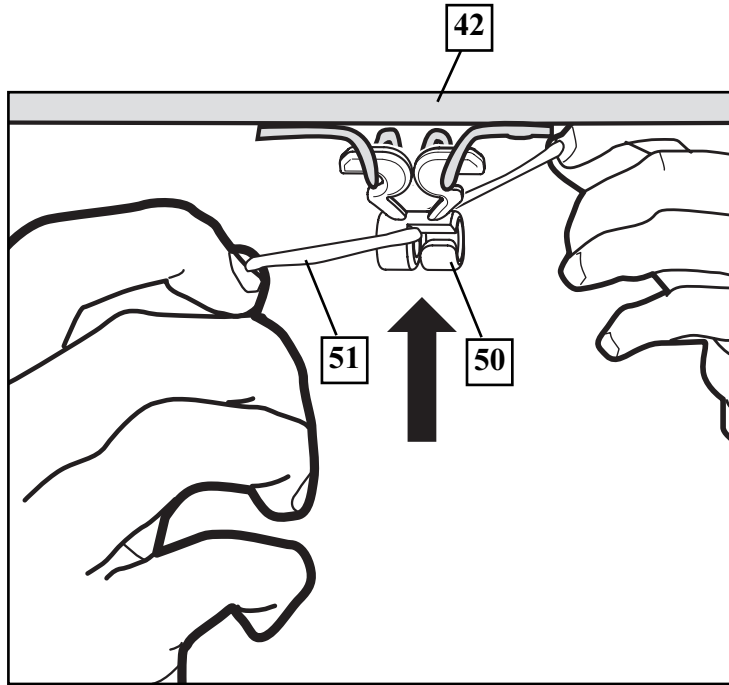

SIDE VIEW
VUE DE CÔTÉ
SEITENANSICHT
VISTA LATERAL

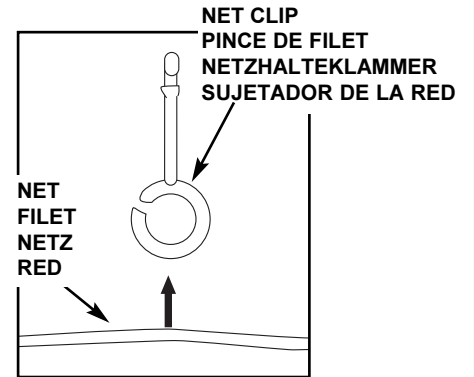

Insert net into bottom of clip as shown.

Insérez le filet dans la base de la pince, comme illustré.

Das Netz wie gezeigt unten in den Clip stecken.

Introduzca la red en la parte inferior del sujetador como se muestra.

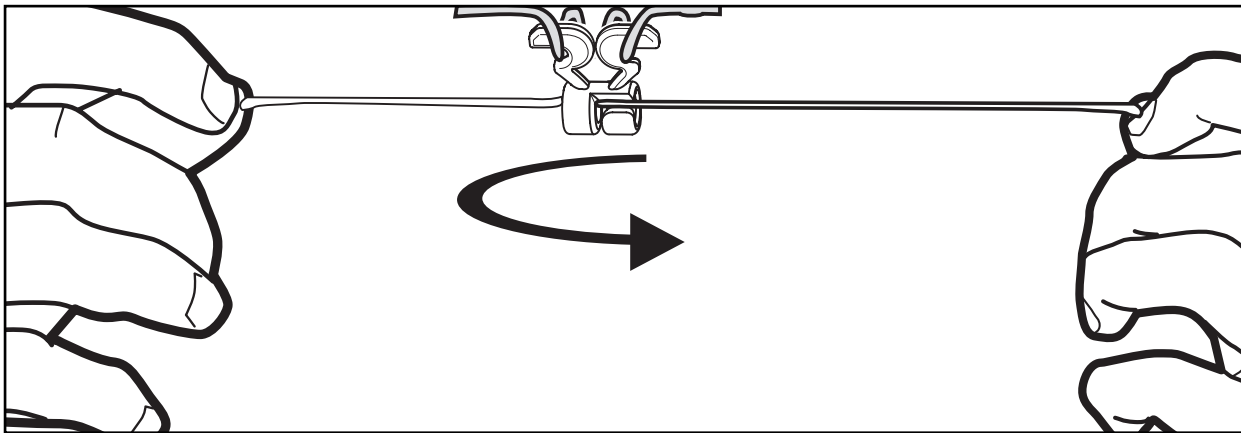

Twist net until it snaps into position.
Net must be centered through clip.

Tournez le filet jusqu'à ce qu'il s'enclenche en position.
Le filet doit être centré dans la pince.

Das Netz drehen, bis es einschnappt.
Das Netz muss im Clip zentriert werden.

Tuerza la red hasta que quede conectada en su posición.
La red debe quedar centrada a través del sujetador.

SIDE VIEW
VUE DE CÔTÉ
SEITENANSICHT
VISTA LATERAL

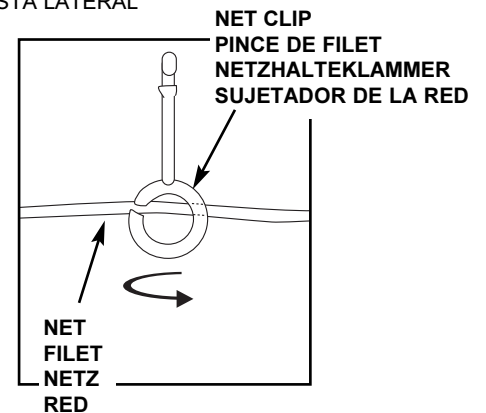

Aux États-Unis et au Canada uniquement: IMPORTANT!

En cas de questions... pas besoin de retourner au magasin! Nous vous remercions d'avoir fait l'achat d'un de nos articles. Nous sommes certains qu'il vous apportera satisfaction. Malgré l'attention que nous portons aux détails, il se peut qu'un problème surgisse de temps à autre. En cas de questions ou pour rectifier tout problème, veuillez contacter notre service après-vente au numéro vert ci-dessous. Pour faciliter le service après-vente, veuillez avoir le numéro de modèle (se trouvant sur la boîte) et la notice de mode d'emploi sous la main lorsque vous nous contactez. Écrivez le numéro du modèle dans la case prévue à cet effet ci-dessus.

⚠️ CONSIGNES DE SÉCURITÉ ⚠️

LE NON RESPECT DE CES CONSIGNES DE SÉCURITÉ RISQUE DE PROVOQUER DES BLESSURES ET DES DÉGÂTS MATÉRIELS, ET ANULE EN OUTRE LA GARANTIE.

Le propriétaire du matériel doit veiller à ce que les joueurs connaissent et respectent les règles de sécurité concernant ce matériel.

Pour garantir votre sécurité, n'essayez pas de monter ce système sans suivre scrupuleusement les instructions. Vérifiez la boîte dans son intégralité, ainsi que l'intérieur des emballages pour localiser toutes les pièces. Avant de commencer le montage, lisez les instructions et identifiez les pièces à l'aide de l'identificateur du matériel et de la liste des pièces se trouvant dans ce document. Un montage complet et correct, ainsi qu'une utilisation adéquate, sous supervision, sont indispensables à un fonctionnement correct et permettent de diminuer les risques d'accident ou de blessures. Des blessures graves sont à prévoir si ce système n'est pas correctement installé, entretenu ou utilisé.

- Si vous utilisez une échelle en cours de montage, soyez extrêmement prudent.
- Pour cette opération, il est recommandé de s'y prendre à deux (2). Vérifiez régulièrement le socle pour vous assurer qu'il ne fuit pas. Les petites fuites risquent d'entraîner le basculement intempestif du système.
- Emboîtez correctement les sections de poteau (le cas échéant). Elles risquent sinon de se déboîter en cours de jeu et/ou de transport du système.
- Le climat, la corrosion ou une mauvaise utilisation risquent de provoquer la panne du système.
- La hauteur minimale d'utilisation est de 1,98 m (6'6") jusqu'à la base du poteau.
- L'équipement est prévu pour une utilisation ludique à domicile seulement et NON PAS pour un jeu extrêmement compétitif.
- Lisez et comprenez l'étiquette d'avertissement fixée au poteau. L'étiquette se trouve à la page 11.
- La durée de vie de votre poteau de basketball dépend de bien des facteurs. Le climat, la position du poteau, son emplacement, son exposition à des agents corrosifs tels que des pesticides, des herbicides ou des sels sont tous importants.
- Pour toute assistance technique, contactez Huffly Sports.
- La supervision d'un adulte est recommandée pour le réglage de la hauteur.

La plupart des blessures sont provoquées par une mauvaise utilisation et/ou le non respect des instructions. Faire preuve de prudence lors de l'utilisation de ce matériel.

Pour des informations complémentaires sur le montage, la position, l'utilisation et l'entretien corrects, rendez-vous au site Web de l'American Basketball Council au <http://www.smart hoops.com>.

TUFF STUFF® et les marques associées de Mattel, Inc. sont utilisées avec sa permission. Les produits Huffly ne sont nullement recommandés, évalués ni agréés par Mattel, Inc. ou ses filiales.

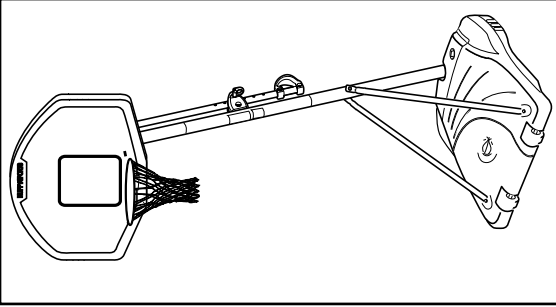

OUTILS NECESSAIRES A L'INSTALLATION

- Deux personnes
- Mètre
- Planche (rebut)
- Clés: (2) 7/16", 1/2", 9/16", 3/4"
- Petite ou grande clé réglable
- Lunettes de sécurité
- Chevalet de scieur ou table de soutien
- Echelle de 2,4 m (8 pieds)
- Tuyau d'arrosage ou sable (102 kg) (225 lb.)
- Marteau
- Ruban adhésif
- Tournevis cruciforme
- Ciseaux

Les logos de la NBA et d'équipe membre de la NBA reproduits sur ce produit sont des marques de commerce et des dessins protégés par copyright et/ou d'autres formes de propriété intellectuelle qui constituent la propriété exclusive de NBA Properties, Inc. et des équipes membres de la NBA, respectives, et n'ont pas le droit d'être utilisés, en tout ou partie, sans l'autorisation écrite de NBA Properties, Inc.

AVIS AUX PERSONNES CHARGÉES DU MONTAGE

TOUS les systèmes de basketball Huffly Sports, y compris ceux utilisés en EXPOSITION, DOIVENT être assemblés et testés de sable ou d'eau, selon les instructions. Suivez ces instructions sous peine d'encourir des BLESSURES GRAVES. Il est INACCEPTABLE de composer un système de lestage de fortune.

- POUR REGLER LE PANNEAU :**
1. Tout en tenant la poignée, retirez la broche.
 2. Montez ou abaissez le système élévateur jusqu'à la hauteur de votre choix.
 3. Remettez la fondille à sa place en renfonçant à fond, pour bloquer le système à la hauteur désirée.

DEPLACEMENT DU SYSTEME

1. Réglez le panneau de basketball à la hauteur la plus basse.
2. Tout en tenant le poteau, tournez le système de basketball vers l'avant jusqu'à ce que les roues s'enclenchent sur le sol.
3. Amenez le système à l'endroit désiré.
4. Redressez délicatement le système de basketball en tournant.
5. Rattachez la fixation au sol et vérifiez la stabilité du système.

⚠️ AVERTISSEMENT ⚠️

SUIVEZ CES AVERTISSEMENTS SOUS PEINE DE PROVOQUER DES BLESSURES GRAVES ET/OU DES DÉGÂTS MATÉRIELS.

- Le propriétaire du système doit s'assurer que tous les joueurs connaissent et suivent ces consignes d'utilisation sûre du système.*
- NE VOUS SUSPENDEZ PAS sur le cerceau ou sur toute autre partie du système, y compris le panneau, les supports ou le filet. Durant le jeu, en particulier lorsque vous faites des smash, gardez le visage à l'écart du panneau, du cerceau et du filet. Des blessures graves sont possibles si les dents ou le visage viennent à entrer en contact avec le panneau, le cerceau ou le filet.
 - Ne glissez et ne montez pas sur le socle et/ou le poteau, ne les secouez pas et ne jouez pas dessus.
 - Une fois le montage terminé, remplissez complètement le système d'eau ou de sable et fixez-le au sol à l'aide du piquet. Ne laissez jamais le système à la verticale sans avoir lesté le socle, car il risquerait de se renverser et de causer des blessures.
 - Lorsque vous réglez la hauteur ou que vous déplacez le système, gardez les mains et les doigts à l'écart des pièces en mouvement.
 - Ne laissez pas des enfants déplacer ou régler le système.
 - Avant le jeu, retirez vos bijoux (bagues, montres, colliers, etc.). Ces objets risquent de se prendre dans le filet.
 - La surface sous le socle doit être lisse et sans gravier ou autres objets pointus. Les perforations causeront des fuites et risquent de faire basculer le système.
 - Maintenez les substances organiques à l'écart du socle du poteau. L'herbe, les déchets, etc. risquent de causer la corrosion et/ou la détérioration du système.
 - Vérifiez l'état du système (signes de corrosion comme rouille, piqûres, écaillage) et repeignez avec de la peinture émail pour extérieur. Si la rouille a pénétré en tout point de l'acier, remplacez immédiatement le poteau.
 - Vérifiez le système avant chaque utilisation (est, visserie mal serrée, usure excessive et signes de corrosion) et réparez avant utilisation.
 - Vérifiez la stabilité du système avant chaque utilisation.
 - N'utilisez pas le système les jours de vent fort et/ou de tempête; il risque de se renverser. Placez le système en position de blocage et/ou dans un ancrage protégé du vent et à l'écart de biens personnels et/ou de fils suspendus.
 - Ne jouez jamais sur du matériel abîmé.
 - Pour les instructions d'installation et d'entretien, reportez-vous au guide fourni.
 - Lorsque vous déplacez le système, soyez prudent pour empêcher le mécanisme de se déséquilibrer.
 - Maintenez le poteau bouché à tout moment.
 - Ne laissez pas geler l'eau du socle. Lorsqu'il fait très froid, ajoutez de l'antigel ou du sable, ou videz complètement le socle et rangez-le. (N'utilisez pas de sel.)
 - Soyez extrêmement prudent si vous placez le système sur une déclivité. Le système risque de se renverser plus facilement.

Légende	Quantité	No de réf.	Description
1	1	206336	Réservoir, (Gris)
2	2	206330	Axe de Roue, 4-1/4 Long
3	2	226401	Roue, 4 " (Noir)
4	1	904847	Première Section
5	1	908481	de Poteau Section
6	1	908487	de Poteau de Milieu Section
7	1	202820	de Poteau Inférieure Tringle, 3/8 O D. x 4-3/4 Long
8	1	202822	Eyebolt, 3/8-16 x 3-3/4 Long
9	1	202821	Disque, 2-3/4 Diamètre
10	1	203063	Noix de Serrure d'Insertion en nylon, 3/8-16
11	2	906410	Parader, 1" l'O D. x 43 Long
12	1	203220	Noix, Nylock, 5/16-18
13	7	203218	Rondelle, 5/16 Plat
14	1	201625	Boulon, Dichromate jaune, la Tête de Sort, 5/16-18 x 3.60 Long
15	2	203798	Boulon, la Bride de Sort, 5/16-18 x 1-1/2 Long
16	11	203100	5/16-18 de Noix de Bride de Sort
17	1	204832	Crochet, le Poteau Monte
18	2	203231	Boulon d'Attelage, 5/16-18 x 3-1/2 Long
19	4	220154	Rondelle, le métal, 3/4" l'O D.
20	3	201124	Locknut, la Tête de Sort, 3/8-16
21	3	206360	Boulon, la Tête de Sort, 3/8-16 x 2-5/8 Long
22	2	204858	plus Spatial, Biscut, en matière plastique
23	2	204857	plus Spatial, en métal 1/2" O.D.x1.44 Long
24	2	204859	Couverture, Bondir
25	3	203038	Boulon d'Attelage, 5/16-18 x 2-3/4 Long
26	1	204850	de épingles, Verrouillant
27	1	204853	Lanyard, la Bobine Noire
28	1	904833	Tringle d'Ajustement de Hauteur
29	1	204872	Etiquette, l'Indicateur de Hauteur
30	2	203103	Le Boulon d'attelage, 5/16-18 x 2 Long
31	1	204803	Vis, la Tête à tête cruciforme (phillips)
32	1	204855	Poignée, Part
33	1	204856	Poignée, la Droite
34	2	900846	Crochet de Conseil
35	1	203493	Noix, 1/4-20, le Centre Verrouille
36	2	201129	plus Spatial, .402 JE D. x .5 O D. x 1.8 Long
37	1	240017	Boulon, la Tête de Sort, 1/4-20 x 2-1/4 Long
38	6	206311	plus Spatial, en matière plastique, .530 JE D. x .50 Long
39	7	904820	Tube d'Ascenseur, Abaisse Long La tête, 1/2-13
40	2	904820	Tube d'Ascenseur, Abaisse Long
41	1	204838	Bondissent
42	1		Bord
43	2	904808	Tube d'Ascenseur, Supérieur Court
44	4	201651	plus Spatial, 1/4 Long x 1/2 O D.
45	2	900867	Plaque, le Triangle, (Noir)
46	1	202814	Casquette, le Poteau Dépasse
47	6	206244	Boulon, le Sort, 1/2-13 x 8 Long
48	1	204870	Boulon, le Sort, 1/2-13 x 3-1/2 Long
49	2	203617	Bouchon Plafonne
50	12	201219	Trombone Intelligent, le Support Net,
51	1		Net
52	1	201568	Ancre, T SANGLE
53	1	203124	Pieu, le Cordon
54	1	201252	Etiquette, l'Ajustement de Hauteur et le Déménagement
55	6	202862	plus Spatial .563 JE D.1.19 Long

* Vous pouvez avoir extra-des parties avec ce modèle.

INSTRUCTIONS

IMPORTANT ! NOTEZ À LA PAGE 1 DE CE MANUEL LE NUMÉRO DE MODÈLE MENTIONNÉ SUR LE CARTON.

AVANT DE COMMENCER !

Pour garantir l'utilisation optimale du panneau, les composants du système élévateur et la visserie doivent être bien ajustés (serrés). À titre d'essai, insérez les gros boulons dans les gros trous des tubes du système élévateur, des supports du panneau et des plaques triangulaires. Basculez-les avec précaution en imprimant un mouvement circulaire pour éliminer l'excédent de peinture, si nécessaire.

1. Enfillez l'axe des roues (2) dans le chariot à roues (68) et installez les roues (3) sur l'axe (2) avec les entretoises (67), comme illustré. Fixez le support des roues comme illustré ; une douille longue est recommandée.
IMPORTANT ! Ne serrez pas trop.
2. Identifiez correctement chaque section de poteau et marquez la distance indiquée à partir des extrémités avec le ruban adhésif, comme illustré.
3. **IMPORTANT !** Les trous des sections de poteau supérieure (4) et centrale (5) DOIVENT être alignés les uns sur les autres pour permettre le positionnement correct du système élévateur vers la surface de jeu.
IMPORTANT ! Entrechoquez les sections de poteau supérieure (4) et centrale (5), comme illustré, jusqu'à ce qu'elles ne bougent plus vers le repère marqué avec le ruban adhésif. Redressez l'ensemble. **REMARQUE :** Les sections de poteau doivent se chevaucher de 9 cm minimum.
4. **IMPORTANT !** Les trous des sections de poteau supérieure (4) et inférieure (6) DOIVENT être alignés les uns sur les autres pour permettre le positionnement correct du système élévateur vers la surface de jeu. Ajoutez la section de poteau inférieure (3) au montage, comme indiqué, et entrechoquez-les jusqu'à ce que l'ensemble soit bien emboîté. **REMARQUE :** Les sections de poteau doivent se chevaucher de 9 cm minimum. Une fois assemblées, les sections de poteau ne PEUVENT pas être séparées !
5. Enfillez la tige (7) dans les trous de la section de poteau inférieure (6) et dans le boulon à œil (8).
6. Insérez l'ensemble du poteau dans le réservoir, comme illustré. Fixez le poteau en position à l'aide du support pivotant supérieur (9) et du contre-écrou (10).
7. Fixez les contrefiches du socle (11) au poteau à l'aide du boulon (12), des rondelles (13) et de l'écrou (14), comme illustré.
AVERTISSEMENT : SERREZ LE BOULON (12) DANS LE CONTRE-ÉCROU (14) JUSQU'À CE QU'IL SE TROUVE AU MÊME NIVEAU QUE LE BORD EXTÉRIEUR DU CONTRE-ÉCROU.
Tournez l'extrémité non fixée des contrefiches du socle (11), comme illustré.
8. Posez délicatement l'ensemble sur le côté. Fixez la base du poteau (6) au réservoir avec les rondelles (9 & 13), l'écrou (10) et la sangle de fixation (52), comme illustré. Redressez l'ensemble. **REMARQUE :** Évitez d'appuyer exagérément sur le poteau dans cette position. Il est recommandé de s'y prendre à deux pour cette procédure.
IMPORTANT ! Ne serrez PAS trop.
9. Insérez les boulons ordinaires (18) dans le jeu central de trous du support de roues (19), comme illustré.
10. Attachez le support pivotant inférieur (20) au support de roues à l'aide du boulon (21), des rondelles (13), du disque (22) et de l'écrou (10), comme illustré.
11. Attachez la barre de la poignée (23) au support de roues en utilisant les écrous (17) comme illustré.
12. Installez les roues (3) sur l'axe (24) et le support de roues avec les capuchons (25), comme illustré.
13. Attachez le support de roues au socle à l'aide du boulon (26), des rondelles (13) et de l'écrou (10), comme illustré.
14. Remettez en place l'ensemble comme illustré, en procédant avec précaution.
REMARQUE : Il est recommandé de s'y prendre à deux pour cette procédure.
15. Attachez l'avant de la poignée en plastique (27) à l'arrière de la poignée en plastique (28) autour de la barre (23) en utilisant les vis autotaraudeuses (29), comme illustré.
IMPORTANT ! L'avant de la poignée en plastique (27) doit être tournée vers l'extérieur, à l'écart du poteau.
16. Insérez les boulons (30) dans la poignée en plastique, la barre de la poignée (23) et fixez les écrous (17) comme illustré. Serrez à fond.
17. Installez les pinces du filet (31).
Le système de libération rapide du filet Quick Clip™ permet le détachement du filet. Ceci réduit les risques de blessures et les dégâts matériels. Toutefois, une mauvaise installation ou le contact du ballon à un angle inhabituel risque de détacher les pinces du filet du cerceau. En général, les pinces se réinstallent très facilement. Nous espérons que vous conviendrez que cet inconvénient est minime comparativement à la sécurité des joueurs. Quick Clip : brevets US no 5 792 010/5 795 253
Les deux crochets extérieurs de la pince du filet doivent être tournés vers l'intérieur du cerceau. Enfillez le gros trou de la pince du filet sur le goujon du cerceau, abaissez la pince, puis glissez-la à droite pour l'enclencher et la bloquer en position. (Vous devez entendre un déclic lorsque les pinces sont bien bloquées.)
REMARQUE : La pince du filet ne doit pas glisser facilement. Il est très important que les pinces du filet soient bloquées en position avant de passer à l'étape suivante.
AVERTISSEMENT : L'utilisation de ce produit sans installer correctement ou toutes les pinces du filet risque de causer des blessures. Veillez à suivre scrupuleusement les instructions.
18. Attachez le support d'élévateur (38) à la section de poteau centrale (5) à l'aide des boulons (39) et des écrous (17), comme illustré.
19. Assemblez les supports de panneau (40) à l'aide d'entretoises (44), de boulons (45, 46) et d'écrous (47, 48), comme illustré.

20. Attachez les tubes inférieurs de l'élévateur (52) aux supports du panneau (40) à l'aide des entretoises (49), du boulon (51) et de l'écrou (50), comme illustré.

21. Courbez le haut des supports de panneau (40) vers l'extérieur pour les faire coïncider avec les trous du panneau et fixez à l'aide des écrous (17) et de boulons (43), comme illustré. Attachez le cerceau (32) au panneau avec les boulons (42) et les écrous (17), comme illustré.

REMARQUE : N'UTILISEZ PAS de rondelles sur les cerceaux à ressort.

22. Attachez les tubes supérieurs de l'élévateur (55) aux supports du panneau (40) à l'aide des entretoises (53), du boulon (54) et de l'écrou (50), comme illustré.

23. Attachez les tubes supérieurs et inférieurs de l'élévateur (55, 52) à la section de poteau supérieure (4) à l'aide des boulons (51, 54), des entretoises (67) et des écrous (50), comme illustré. Placez le capuchon (33) sur le poteau, comme illustré.

24. Insérez la goupille de blocage (57) dans le support sur la tige d'ajustement (60). Insérez le croisillon (56) dans le trou du support et la goupille de blocage (57), comme illustré à la figure A. Installez la poignée gauche (58) sur la tige d'ajustement (60) de sorte que la base de la tige d'ajustement (60) repose sur les deux petites arêtes, comme illustré à la figure B.

25. Redressez l'ensemble. Faites rouler l'ensemble jusqu'à la position désirée. Remplissez le réservoir d'eau (115 litres environ) ou de sable (113 kg environ) et installez le bouchon (28). Fixez l'ensemble au sol à l'aide de la sangle (29) et du piquet de fixation au sol (30). **IMPORTANT !** Ajoutez 7,6 litres (2 gallons) d'antigel non toxique en prévision de températures en dessous de 0. **AVERTISSEMENT :** NE LAISSEZ PAS L'ENSEMBLE SANS SURVEILLANCE LORSQU'IL EST VIDE, CAR IL RISQUE DE BASCULER.

26. Finissez le montage de la poignée en attachant la poignée droite (59) à l'aide des vis (29), comme illustré.

27. Attachez la tige d'ajustement (60) aux tubes inférieurs de l'élévateur (52) à l'aide du boulon (51), des entretoises (62) et de l'écrou (50), comme illustré.

28. Enfillez le tube d'ajustement inférieur (63) dans la base du tube d'ajustement (60), tirez sur la détente pour permettre au tube d'ajustement inférieur de se déplacer à mi-course environ dans la tige d'ajustement (60), relâchez la détente de sorte que le tube d'ajustement inférieur (63) se bloque en position à mi-course à l'intérieur de la tige d'ajustement (60). Attachez le tube d'ajustement inférieur (63) au support de l'élévateur (38) à l'aide du boulon (64) et de l'écrou (14), comme illustré.

AVERTISSEMENT : Il est obligatoire de s'y prendre au moins à deux pour cette procédure sous peine d'enourir des blessures corporelles.

AVERTISSEMENT : Ne laissez pas l'ENSEMBLE MONTÉ sans surveillance lorsqu'il est vide, car il risque de basculer.

29. Faites rouler l'ensemble jusqu'à la zone de jeu prévue. Fixez l'ensemble au sol à l'aide de la sangle en T (15) et du piquet de fixation au sol (34). Remplissez de 120 litres d'eau.

IMPORTANT ! Ajoutez 7,6 litres (2 gallons) d'antigel non toxique en prévision de températures en dessous de 0.

AVERTISSEMENT : NE LAISSEZ PAS L'ENSEMBLE SANS SURVEILLANCE LORSQU'IL EST VIDE, CAR IL RISQUE DE BASCULER.

30. Collez l'étiquette d'échelle de hauteur et de déplacement (36) sur l'avant du poteau, comme illustré.

31. Installez le filet (37).

IMPORTANT ! Assurez-vous que le filet est tenu par les trois crochets des pinces du filet.

REMARQUE : Tendez le filet d'un côté à l'autre pour l'enclencher plus facilement sous le crochet central.

32. Bloquez le système élévateur dans sa plus haute position (panneau au point le plus haut possible). Appliquez l'autocollant d'échelle de hauteur (3 m) (65) sur le tube d'ajustement (63), juste au-dessous de la flèche située sur la poignée, comme illustré. Déplacez le système élévateur à la position suivante et appliquez l'autocollant de 2,8 m. Répétez jusqu'à ce que tous les repères de hauteur aient été étiquetés (2,4 à 3 m).

33. Tirez sur la détente (66). Relevez ou abaissez le système élévateur à la hauteur désirée, relâchez la détente (66) pour bloquer le système au niveau de l'un des cinq repères de hauteur.

AVERTISSEMENT : Ne confiez pas l'ajustement de la hauteur à des enfants.

!Usted es importante para Huffy!

Agradecemos que haya comprado uno de nuestros muchos productos de calidad. Estamos seguros que quedará muy satisfecho con su selección. Aunque hemos tenido un gran cuidado y puesto un gran esfuerzo en la fabricación de cada uno de nuestros productos, pueden ocurrir problemas. Para asegurar la resolución rápida y adecuada de cualquier problema, o para recibir respuesta a cualquier pregunta, por favor póngase en contacto con el Centro de Servicio al Cliente. El servicio será más rápido si proporciona su número de modelo (se encuentra en la caja). Por favor escriba su número de modelo en el espacio que se encuentra arriba.

INSTRUCCIONES DE SEGURIDAD

SINO SE SIGUEN ESTAS INSTRUCCIONES DE SEGURIDAD SE PUEDE OCASIONAR UNA LESIÓN GRAVE, DAÑOS A LA PROPIEDAD Y ANULACIÓN DE LA GARANTÍA.

El propietario debe asegurarse que todos los jugadores sepan y obedezcan estas reglas para la operación segura de la unidad.

Para asegurar su seguridad, no intente montar este sistema sin seguir las instrucciones cuidadosamente. Revise toda la caja y el interior del material de embalaje para ver si hay partes. Antes de comenzar el montaje, lea las instrucciones e identifique las partes usando el identificador de la tornillería y la lista de partes que vienen en este documento. El montaje completo y el uso y la supervisión adecuados son esenciales para la operación correcta y para reducir el riesgo de sufrir accidentes o lesiones. Existe una alta probabilidad de sufrir lesiones graves si este sistema no se instala, mantiene y opera adecuadamente.

- Tenga mucho cuidado si utiliza una escalera durante el montaje.
- Se recomienda que dos (2) personas realicen esta operación.
- Revise regularmente la base para detectar si tiene fugas. Las fugas lentas podrían causar que el sistema se ladeara inesperadamente.
- Ajuste adecuadamente las secciones del poste (si es aplicable). Si no lo hace, las secciones del poste se podrían separar durante el juego y/o el transporte del sistema.
- El clima, la corrosión y el uso inadecuado podrían ocasionar la falla del sistema.
- Si requiere asistencia técnica, comuníquese con Huffy Sports.
- La altura mínima de operación es de 1.98 m (6'6") hasta la parte inferior del respaldo.
- Este equipo está diseñado solamente para uso recreativo en el hogar, NO para juego competitivo excesivo.
- Lea y entienda la etiqueta de advertencia adherida en el poste. La etiqueta se muestra en la página 11.
- La vida útil de su poste de baloncesto depende de muchas condiciones. El clima, la colocación del poste, la ubicación del poste y la exposición a sustancias corrosivas tales como pesticidas, herbicidas o sales son todas condiciones importantes.
- Se recomienda la supervisión de un adulto cuando se ajuste la altura.

La mayoría de las lesiones son ocasionadas por el mal uso y/o por no seguir las instrucciones. Tenga cuidado cuando use esta unidad.

Para obtener más información sobre el montaje, ubicación, uso y mantenimiento adecuados visite el sitio en la red de The American Basketball Council en <http://www.smarthoops.com>

TUFF STUFF® y las marcas comerciales asociadas son propiedad de Mattel, Inc. y se usan con su permiso. Mattel, Inc. y todas sus compañías afiliadas o subsidiarias de ninguna forma patrocinan, aprueban ni autorizan los productos Huffy.

AVISO PARA LAS PERSONAS QUE VAN A MONTAR EL SISTEMA

TODOS los sistemas de baloncesto de Huffy Sports, inclusive los que se usan para EXHIBICIÓN, SE DEBEN montar y estabilizar con arena y o agua de acuerdo con las instrucciones. Si no se siguen las instrucciones se podría ocasionar una LESIÓN SERIA. NO es aceptable improvisar un sistema de compensación de peso.

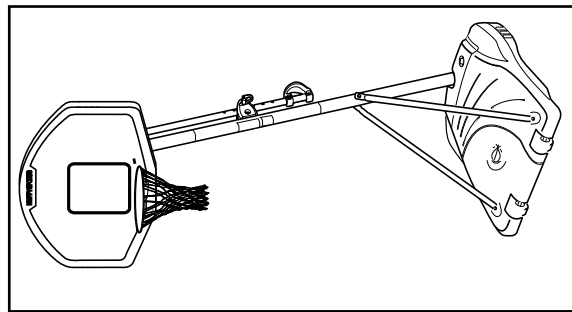

1. PARA ELEVAR EL RESPALDO:

Levante lentamente el borde con el palo de una escoba o con un tarugo de madera de 19mm a 22mm (de 3/4" a 7/8") de diámetro como se muestra, para embregar el mecanismo de fijación a la altura deseada.

2. PARA BAJAR EL RESPALDO:

Empuje la palanca hacia arriba para liberar el seguro y cuidadosamente baje el respaldo hasta su posición más baja.

MOVIMIENTO DEL SISTEMA

1. Ajuste la altura del respaldo del sistema de baloncesto en la posición más baja.
2. Gire las agarraderas hacia adelante hasta que las ruedas toquen el piso.
3. Mueva el sistema de baloncesto hasta la ubicación deseada.
4. Gire la agarradera hacia atrás, hasta su posición original.
5. Vuelva a colocar el sujeción del sistema al piso y verifique la estabilidad del sistema.

HERRAMIENTAS NECESARIAS PARA LA INSTALACIÓN:

- Dos personas
- Tablero de madera (sobrante)
- Cinta para medir
- Escalera 2.4 m (8 pies)
- Cinta
- Manguera para jardín o arena (163 kg) (360 libras)
- Martillo
- Llaves (dos) 1/2" (Una) 9/16" o llaves ajustables grandes y pequeñas (Se recomienda un receptáculo profundo de 9/16" con extensión)
- Caballete o mesa de apoyo
- Gafas de seguridad

Las identificaciones de la NBA y de los equipos individuales miembros de la NBA que se reproducen en este producto, son marcas comerciales y diseños protegidos por derechos de autor. Vea otras formas de propiedad intelectual. Estas identificaciones son propiedad exclusiva de NBA Properties, Inc. y de los equipos respectivos miembros de la NBA y no se pueden usar, total ni parcialmente, sin el consentimiento por escrito de NBA Properties, Inc.

ADVERTENCIA

SINO SE OBSERVAN ESTAS ADVERTENCIAS SE PUEDEN OCASIONAR LESIONES GRAVES Y/O DAÑOS MATERIALES

El propietario debe asegurarse de que todos los jugadores conozcan y sigan estas reglas para la operación segura del sistema.

- NO SE CUELQUE del borde ni de ninguna parte del sistema, inclusive el respaldo, abrazaderas de soporte o red.
- Durante el juego, especialmente cuando se realizan actividades de disparo de pelota, el jugador debe mantener la cara alejada del respaldo, borde y red. Si los dientes o la cara entran en contacto con el respaldo, el borde o la red se podría ocasionar una lesión grave.
- No se deslice, suba, mueva ni juegue sobre la base y/o en el poste.
- Después de terminar el montaje, llene completamente el sistema con agua o arena y fíjelo al piso. Nunca deje el sistema en una posición vertical con la base vacía, ya que se podría ladear y causar lesiones.
- Cuando ajuste la altura o mueva el sistema, mantenga las manos y los dedos alejados de las partes móviles.
- No permita que los niños muevan o ajusten el sistema.
- Durante el juego no use bisutería (anillos, relojes, collares, etc.). Los objetos pueden enredarse en la red.
- La superficie debajo de la base debe estar lisa y no tener grava ni otros objetos filosos. Las perforaciones ocasionan fugas y éstas podrían ocasionar que el sistema se ladeara.
- Mantenga el material orgánico alejado de la base del poste. El césped, desperdicios, etc. podrían causar corrosión y/o deterioro.
- Verifique que el sistema del poste no esté corroído (oxidación, erosión, astillamiento) y si es así vuélvalo a pintar con pintura de esmalte para exteriores. Si la oxidación penetró en el acero en algún punto, reemplace inmediatamente el poste.
- Antes de usar el sistema verifique que tenga el balasto adecuado, que la tornillería no esté floja y que no esté excesivamente desgastado ni tenga signos de corrosión. Si presenta alguna de estas condiciones respálo antes de usarlo.
- Revise la estabilidad del sistema antes de usarlo.
- No use el sistema durante condiciones de mucho viento y/o condiciones climáticas severas, el sistema se puede ladear. Coloque el sistema en posición de almacenamiento y/o en una protegida del viento y alejado de la propiedad personal o cables suspendidos.
- Nunca juegue en equipo dañado.
- Consulte el manual de instrucciones para ver la instalación y mantenimiento adecuados.
- Cuando mueva el sistema tenga cuidado de que el mecanismo no se desplace.
- Siempre mantenga tapada la sección superior del poste.
- No permita que el agua del tanque se congele. En condiciones climáticas bajo cero añada un anticongelante no tóxico, arena, o vacíe completamente el tanque y almacene el sistema. (No use sal.)
- Tenga mucho cuidado si coloca el sistema en una superficie con pendiente. El sistema se puede ladear más fácilmente.

HUFFY SPORTS

201241 2/89

LISTA DE PIEZAS. Vea el identificador de herraje

Artículo	Cant.	Pieza N.º	Descripción
1	1	206336	Tanque, (gris)
2	2	206330	Eje de la Rueda, 4-1/4 Largo
3	2	226401	Rueda,
4 "	1	904847	Sección Primera de Asta (negro)
5	1	908481	Sección Mediana de Asta
6	1	908487	Sección Inferior de Asta
7	1	202820	Barra, 3/8 O. D. X 4-3/4 Largo
8	1	202822	Eyebolt, 3/8-16 X 3-3/4 Largo
9	1	202821	Disco, el Diámetro 2-3/4
10	1	203063	Nuez de la Cerradura de la Adición de Nilón, 3/8-16
11	2	906410	Pavoneo, 1" O. D. X 43 Larga
12	1	203220	Nuez, Nylock, 5/16-18
13	7	203218	Arandela, la Planicie 5/16
14	1	201625	Cerrojo, Dichromate amarillo, Cabeza de Mal de ojo, 5/16-18 X 3.60 Largo
15	2	203798	Cerrojo, Reborde de Mal de ojo, 5/16-18 X 1-1/2 Largo
16	11	203100	Nuez 5/16-18 de Reborde de Mal de ojo
17	1	204832	Paréntesis, la Asta Monta
18	2	203231	Cerrojo del Coche, 5/16-18 X 3-1/2 Largo
19	4	220154	Arandela, el metal, 3/4" O. D.
20	3	201124	Contratuerca, Cabeza de Mal de ojo, 3/8-16
21	3	206360	Cerrojo, Cabeza de Mal de ojo, 3/8-16 X 2-5/8 Largo
22	2	204858	Espaciador, Biscut, el plástico
23	2	204857	Espaciador, el metal 1/2" O.D.x1.44 Largo
24	2	204859	Cubierta, Salta
25	3	203038	Cerrojo del Coche, 5/16-18 X 2-3/4 Largo
26	1	204850	Alfiler, Cerrando
27	1	204853	Acollador, Negro Enrolla
28	1	904833	Barra del Ajuste de la Altura
29	1	204872	Etiqueta, Indicador de Altura
30	2	203103	El Cerrojo del coche, 5/16-18 X 2 Largo
31	1	204803	Tornillo, Phillips Dirige
32	1	204855	Asidero, Dejó
33	1	204856	Asidero, el Derecho
34	2	900846	Tabla Pone entre paréntesis
35	1	203493	Nuez, 1/4-20, Central Cierra
36	2	201129	Espaciador, .402 yo. D. X .5 O. D. X 1.8 Largo
37	1	240017	Cerrojo, Cabeza de Mal de ojo, 1/4-20 X 2-1/4 Largo
38	6	206311	Espaciador, el Plástico, .530 yo. D. X .50 Largo
39	7	206340	La cabeza, 1/2-13
40	2	904820	Tubo de Elevador, más Bajo Largo
41	1	204838	Salta
42	1		Borde
43	2	904808	Tubo de Elevador, Superior Corto
44	4	201651	Espaciador, 1/4 Larga X 1/2 O. D.
45	2	900867	Plato, el Triángulo, (negro)
46	1	202814	Tapa, la Asta Sobrepasa
47	6	206244	Cerrojo, el Mal de ojo, 1/2-13 X 8 Largo
48	1	204870	Cerrojo, el Mal de ojo, 1/2-13 X 3-1/2 Largo
49	2	203617	Tapón Tapa
50	12	201219	Clip Listo, Poseedor Neto,
51	1		Neta
52	1	201568	Ancla, T Faja
53	1	203124	Estaca, Sujeta
54	1	201252	Etiqueta, el Ajuste de la Altura y Mover
55	6	202862	Espaciador .5631.19 Largo

* Puede haber piezas adicionales en este modelo.

INSTRUCCIONES

¡IMPORTANTE! ANOTE EN LA PÁGINA 1 DE ESTE MANUAL DEL PROPIETARIO EL NÚMERO DE MODELO QUE APARECE EN LA CAJA.

¡ANTES DE COMENZAR!

Para asegurar el óptimo rendimiento del sistema del respaldo en el juego, se requiere un ajuste de tolerancia estrecha entre los componentes del elevador y el herraje. Pruebe el ajuste de los pernos grandes en los orificios grandes de los tubos elevadores, soportes del respaldo y placas triangulares. Cuidadosamente muévalos en círculos para eliminar cualquier exceso de pintura, si es necesario.

1. Instale el eje de la rueda (2) a través del carro portamuela (68) e instale las ruedas (3) en el eje de la rueda (2) con los espaciadores (67) como se muestra. Fije el soporte de la rueda como se muestra, se recomienda usar un receptáculo profundo.

¡IMPORTANTE! No apriete en exceso.

2. Identifique correctamente cada sección del poste y marque con cinta la distancia indicada desde los extremos, como se muestra.

3. ¡IMPORTANTE! Los orificios de las secciones superior (4) y media (5) del poste DEBEN estar alineados para colocar correctamente el sistema elevador hacia la superficie de juego.

¡IMPORTANTE! Golpee la sección superior (4) y la sección media (5) del poste entre sí, como se muestra, hasta que ya no se muevan hacia la marca de cinta de referencia. Coloque el conjunto en posición vertical. NOTA: Las secciones del poste se deben traslapar un mínimo de 3-1/2" (9 cm).

4. ¡IMPORTANTE! Los orificios de las secciones superior (4) e inferior (6) del poste DEBEN estar alineados para colocar correctamente el sistema elevador hacia la superficie de juego. Coloque la sección inferior del poste (3) en el conjunto, como se muestra, y golpéela hasta que quede completamente fija. NOTA: Las secciones del poste se deben traslapar un mínimo de 3-1/2" (9 cm). Una vez montadas las secciones del poste ¡NO SE PUEDEN separar!

5. Instale la varilla (7) a través de los orificios que se encuentran en la sección inferior del poste (6) y del perno de anilla (8).

6. Introduzca el conjunto del poste en el conjunto del tanque como se muestra. Asegure el conjunto del poste con el soporte giratorio superior (9) y la contratuercas (10).

7. Fije los puntales de la base (11) en el poste usando un perno (12), arandelas (13) y una tuerca (14), como se muestra.

ADVERTENCIA: APRIETE EL PERNO (12) EN LA CONTRATUERCA (14) HASTA QUE QUEDE AL RAS (PAREJO) CON EL BORDE EXTERIOR DE LA CONTRATUERCA.

Gire los extremos no fijos de los puntales de la base (11) como se muestra.

8. Cuidadosamente coloque la unidad sobre su costado. Fije la parte inferior del poste (6) en el tanque con arandelas (9 y 13), la tuerca (10) y la correa del dispositivo de anclaje (52) como se muestra. Coloque la unidad en posición vertical. NOTA: Cuando el conjunto del poste se encuentre en esta posición evite aplicarle presión innecesaria. Se recomienda que dos personas realicen este procedimiento. ¡IMPORTANTE! NO apriete excesivamente.

9. Inserte los pernos cabeza de carro (18) en el grupo central de orificios que se encuentran en el soporte de la rueda (19) como se muestra.

10. Conecte el soporte giratorio inferior (20) en el soporte de la rueda usando el perno (21), las arandelas (13), el disco (22) y la tuerca (10) como se muestra.

11. Conecte la barra de sujeción (23) en el conjunto del soporte de la rueda usando las tuercas (17) como se muestra.

12. Instale las ruedas (3) en el eje (24) y el conjunto del soporte de la rueda con las tapas de presión (25) como se muestra.

13. Conecte el conjunto del soporte de la rueda en el conjunto de la base usando el perno (26), las arandelas (13), y la tuerca (10) como se muestra.

14. Cuidadosamente vuelva a colocar todo el conjunto, como se muestra.

NOTA: Se recomienda que dos personas realicen este paso.

15. Coloque la parte frontal de la manija de plástico (27) en la parte posterior de la manija de plástico (28) alrededor de la barra de sujeción (23) usando los tornillos autorroscantes (29) como se muestra.

¡IMPORTANTE! La parte del frente de la manija de plástico (27) debe quedar orientada hacia adelante, en sentido contrario al conjunto del poste.

16. Introduzca los pernos (30) a través del conjunto de la manija de plástico y la barra de sujeción (23), y conecte las tuercas (17) como se muestra. Apriete completamente.

17. Instale los sujetadores de la red (31).

El sistema Quick Clip™ de liberación rápida de la red permite que la red se separe del borde.

Esto reduce el riesgo de que el jugador se lesione o que se causen daños materiales. Sin embargo, la instalación inadecuada, o si la pelota hace contacto en un ángulo inusitado, el sujetador de la red se puede desconectar del borde del aro. Usualmente el sujetador puede volver a instalarse con poco o ningún problema. Esperamos que esté de acuerdo en que esta inconveniencia es menor cuando se compara con la seguridad de los jugadores. Sujetador rápido Quick Clip: Patente estadounidense N.º 5,792,010/5,795,253

Los dos ganchos exteriores del sujetador de la red deben quedar orientados hacia el interior del borde del aro. Inserte el orificio más grande del sujetador de la red en el puntal del borde, empuje hacia abajo el sujetador de la red, luego deslice el sujetador de la red hacia la derecha, fijándolo o conectándolo a presión en su lugar (los sujetadores se deben conectar a presión en su lugar para

asegurar que queden fijados seguramente.

NOTA: Los sujetadores de la red no se deben deslizar con facilidad. Es muy importante que los sujetadores de la red estén fijos antes de continuar con el siguiente paso.

ADVERTENCIA: Si este producto se usa con los sujetadores de la red incorrectamente instalados, o si no están todos presentes, se pueden ocasionar lesiones corporales. Asegúrese de seguir cuidadosamente las instrucciones.

18. Conecte el soporte del elevador (38) en la sección media del poste (5) usando pernos (39) y tuercas (17) como se muestra.

19. Monte los soportes del tablero (40) usando espaciadores (44), pernos (45, 46) y tuercas (47, 48) como se muestra.

20. Conecte los tubos elevadores inferiores (52) en los soportes del respaldo (40) usando espaciadores (49), pernos (40) y tuercas (50) como se muestra.

21. Doble la parte superior de los soportes del respaldo (40) hacia afuera hasta que coincidan con los orificios del respaldo y asegure el sistema usando tuercas (17) y pernos (43) como se muestra. Conecte el borde (32) en el respaldo usando pernos (42) y tuercas (17) como se muestra.

NOTA: NO use arandelas aquí en los bordes estilo retorno de resorte.

22. Conecte los tubos elevadores superiores (55) en los soportes del respaldo (40) usando espaciadores (53) pernos (54) y tuercas (50) como se muestra.

23. Conecte los tubos elevadores superiores e inferiores (55, 52) en la sección superior del poste (4) usando pernos (51, 54) espaciadores (67) y tuercas (50) como se muestra. Conecte la tapa del poste (33) como se muestra.

24. Introduzca el perno de fijación (57) en el soporte de la varilla de ajuste (60). Introduzca el perno cruciforme (56) a través del orificio del soporte y del perno de fijación (57) como se muestra en la figura A. Coloque la manija izquierda (58) en la varilla de ajuste (60) de manera que la parte inferior de la varilla de ajuste (60) quede asentada en los dos pequeños rebordes, como se muestra en la figura B.

25. Coloque la unidad en posición vertical. Ruede el conjunto completo a la posición deseada. Llene el tanque con agua (aproximadamente 30 galones (115 litros)) o con arena (aproximadamente 255 libras (113 kg)) y conecte a presión la tapa (28) en su lugar. Asegure el conjunto en el piso usando la correa del dispositivo de anclaje (29) y la estaca de amarre (30). ¡IMPORTANTE! Añada dos galones (7,6 litros) de anticongelante no tóxico si el clima alcanza temperaturas de congelamiento.

ADVERTENCIA: NO DEJE EL CONJUNTO DESATENDIDO CUANDO ESTÉ VACÍO, YA QUE SE PUEDE LADEAR.

26. Termine el montaje de la manija conectando la manija derecha (59) con los tornillos (29), como se muestra.

27. Conecte la varilla de ajuste (60) en los tubos elevadores inferiores (52) usando pernos (51), espaciadores (62) y tuercas (50) como se muestra.

28. Introduzca el tubo de ajuste inferior (63) en la parte inferior de la varilla de ajuste (60), hale el accionador para permitir que el tubo de ajuste inferior se mueva hasta aproximadamente media distancia dentro de la varilla de ajuste (60), libere el accionador para que el tubo de ajuste inferior (63) se fije en su lugar a media distancia dentro de la varilla de ajuste (60). Conecte el tubo de ajuste inferior (63) en el soporte del elevador (38) usando pernos (64) y tuercas (14) como se muestra.

ADVERTENCIA: Se requieren al menos dos personas para realizar este procedimiento. Si no se siguen las recomendaciones se podrían causar lesiones personales.

ADVERTENCIA: No deje desatendida la UNIDAD MONTADA cuando esté vacía, ya que SE PUEDE VOLCAR.

29. Ruede el conjunto completo al área de juego deseada. Asegure el conjunto en el piso usando la correa en T (15) y la estaca de amarre (34). Llene el tanque con 30 galones (114 litros) de agua.

¡IMPORTANTE! Añada dos galones (7,6 litros) de anticongelante no tóxico si el clima alcanza temperaturas de congelamiento.

ADVERTENCIA: NO DEJE EL CONJUNTO DESATENDIDO CUANDO ESTÉ VACÍO, YA QUE SE PUEDE LADEAR.

30. Aplique la etiqueta de ajuste de la altura y de movimiento (36) en la parte frontal del poste, como se muestra.

31. Instale la red (37).

¡IMPORTANTE! Asegúrese que la red quede sujeta con los tres ganchos de los sujetadores de la red.

NOTA: Si se estira la red hacia arriba y luego se hala de lado a lado, será más fácil conectar la red debajo del gancho central.

32. Fije el sistema elevador en la posición más alta (de manera que el respaldo quede tan alto como sea posible). Aplique la calcomanía de indicación de 10 pies (3,05 m) de altura (65) en el tubo de ajuste (63) directamente debajo de la flecha en la manija, como se muestra. Mueva el sistema del elevador a la siguiente posición y aplique la calcomanía de 9 ½ pies (2,89 m). Repita el procedimiento hasta haber rotulado todos los ajustes de altura (8-10ft. [2,4 a 3,05 m]).

33. Hale el accionador (66). Mueva el sistema elevador hacia arriba o hacia abajo hasta la altura deseada, libere el accionador (66) para fijar el sistema en uno de los cinco ajustes de altura.

ADVERTENCIA: No permita que los niños ajusten la altura.

Huffy steht zur Qualität seiner Produkte!

Wir freuen uns, daß Sie eines unserer ausgezeichneten Produkte gewählt haben und sind zuversichtlich, daß Sie mit diesem Kauf sehr zufrieden sein werden. Obwohl unsere Produkte mit der größten Sorgfalt hergestellt werden, können bisweilen Probleme auftreten. Bitte wenden Sie sich in diesen Fällen an unser Kundendienstzentrum, damit wir Ihr Problem schnell und richtig beheben oder Ihre Fragen beantworten können. Wir können Ihnen schneller helfen, wenn Sie die Modellnummer griffbereit haben (siehe Kartonaufdruck). Bitte tragen Sie diese Nummer im dafür vorgesehenen Feld weiter oben ein.

SICHERHEITSHINWEISE

EIN MIßACHTEN DIESER SICHERHEITSHINWEISE KANN SCHWERE VERLETZUNGEN ODER SACHSCHÄDEN ZUR FOLGE HABEN UND MACHT DIE GARANTIEERKLÄRUNG UNWIRKSAM.

Der Besitzer muß gewährleisten, daß alle Spieler mit den Vorschriften für eine sichere Bedienung dieser Vorrichtung vertraut sind und diese beachten.

Aus Sicherheitsgründen sollte nicht versucht werden, dieses System ohne sorgfältige Beachtung der Anleitung zusammenzubauen. Den ganzen Karton und alle Verpackungsmaterialien nach Teilen überprüfen. Vor Beginn der Montage die Anleitung durchlesen und die einzelnen Teile anhand der Teilschlüssels und der Teilleiste in diesem Dokument bestimmen. Eine vorschriftsmäßige und vollständige Montage, Benützung und Aufsicht sind für den richtigen Betrieb und zur Reduzierung des Unfall- oder Verletzungsrisikos absolut notwendig. Bei unsachgemäßer Installation und Instandhaltung und bei einem nicht ordnungsgemäßen Betrieb besteht eine hohe Wahrscheinlichkeit schwerer Verletzungen.

- Bei Gebrauch einer Leiter während des Zusammenbaus extrem vorsichtig vorgehen.
- Diese Arbeit sollte von zwei (2) Personen ausgeführt werden.
- Den Sockel regelmäßig auf Leckstellen untersuchen. Langsam austretende Flüssigkeit können ein unerwartetes Umkippen des Systems verursachen.
- Die einzelnen Stangenteile richtig zusammenrücken (falls anwendbar). Andernfalls können sich die Stangenteile beim Spielbetrieb und/oder während des Transports des Systems voneinander lösen.
- Klimatische Bedingungen, Korrosion oder Fehlgbrauch kann zu Systemdefekten führen.
- Technische Unterstützung kann direkt von Huffy Sports angefordert werden.
- Die Mindestspielhöhe beträgt 1,98 m (6,6 Fuß) bis zum unteren Rand der Korbwand.
- Diese Vorrichtung ist nur für den Freizeitgebrauch zu Hause, NICHT aber für ein übermäßig wettkampfbetonetes Spiel vorgesehen.
- Den an der Stange angebrachten Warnaufkleber gründlich lesen. Eine Abbildung dieses Aufklebers befindet sich auf Seite 13.
- Die Lebensdauer Ihrer Basketballstange hängt von zahlreichen äußeren Umständen ab. Klimabedingungen, Platzierung und Aufstellort der Stange, Angriffe durch korrodierende Substanzen wie Ungeziefer- und Pflanzenvernichtungsmittel oder Salz – all das sind wichtige Faktoren.
- Höhenverstellungen sollten von Erwachsenen beaufsichtigt werden.

Die meisten Verletzungen werden durch einen unvorschriftsmäßigen Gebrauch und/oder ein Mißachten der Sicherheitshinweise verursacht. Beim Gebrauch dieser Vorrichtung Vorsicht wahren lassen

Weitere Informationen über Zusammenbau, Aufstellung, richtige Verwendung und Wartung sind von der Webseite des „American Basketball Council“ unter der Adresse <http://www.smarthoops.com> zu beziehen.

TUFF STUFF® und die damit verbundenen Warenzeichen sind Eigentum von Mattel, Inc., und werden mit deren Genehmigung verwendet. Huffy-Produkte werden von Mattel oder deren verbundene oder Tochtergesellschaften in keiner Weise gesponsort, unterstützt oder autorisiert.

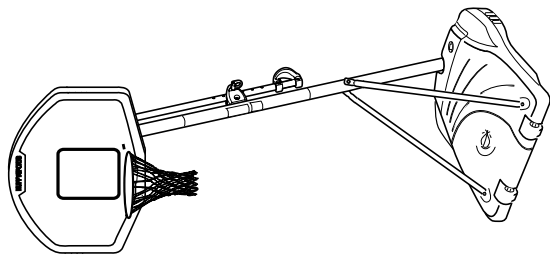

ZUR INSTALLATION ERFORDERLICHE WERKZEUGE:

- Zwei Personen
- Holzbrett (Ausschütt)
- Bandmaß
- Treppenleiter, 8 Fuß (2,4 m)
- Klebeband
- Gartenschlauch oder Sand (163 kg) (360 US-Pfd.)
- Hammer
- Schraubenschlüssel: (Zwei) 1/2 Zoll, (Ein), 9/16 oder verstellbare große und kleine
- Schraubenschlüssel (9/16-Zoll-Einsatz mit Verlängerung empfohlen)
- Sägebock oder Auflagetisch
- Schutzbrille

HINWEIS AN DAS MONTAGEPERSONAL

ALLE Basketballsysteme von Huffy Sports, einschließlich der zu Demonstrationszwecken benutzten Systeme, müssen gemäß den Montageanleitungen zusammengebaut und mit Sand oder Wasser beschwert werden. Ein Mißachten dieser Anleitungen kann **SCHWERE VERLETZUNGEN** zur Folge haben. Zum Beschweren darf **NICHT** zu irgendwelchen Notbehelfsmaßnahmen gegriffen werden.

- ZUM ANHEBEN DER RÜCKWAND:**
Den Korbrand langsam mit einem Besenstiel oder einem Holzpflock mit einem Durchmesser von 19-22 mm (3/4-7/8 Zoll) wie gezeigt langsam nach oben drücken, bis der Verriegelungsmechanismus in der gewünschten Höhe eingreift.
- ZUM ABSENKEN DER RÜCKWAND:**
Hebel nach oben drücken, um die Rückwand zu entriegeln und sie auf die niedrigste Höhe herabzulassen.

TRANSPORT DES SYSTEMS

- Die Basketballrückwand auf die unterste Position einstellen.
- Den Griff nach vorne drehen, bis die Räder den Boden berühren.
- Das Basketballsystem zum gewünschten Aufstellort fahren.
- Den Griff in die Ausgangsposition zurückdrehen.
- Die Bodensperre wieder anbringen, und eine Stabilitätsprüfung für das System durchführen.

WARUNGEN

EIN MIßACHTEN DIESER WARUNGEN KANN ZU SCHWEREN VERLETZUNGEN UND/ODER SACHSCHÄDEN FÜHREN UND MACHT DIE GARANTIE UNWIRKSAM

Der Eigentümer muß sicherstellen, daß alle Spieler diese Regeln für einen sicheren Betrieb des Systems kennen und befolgen.

- **NICHT** am Korbrand oder irgendeinem anderen Teil des Systems, während des Spielbetriebs, besonders bei Slam-Dunk-Manövern, umkippen die Spieler ihr Gesicht von Korbwand, Korbrand und Netz fernhalten. Der Kontakt von Zähnen/Gesicht mit der Korbwand, dem Korbrand oder dem Netz kann schwere Verletzungen zur Folge haben.
- **NICHT** auf dem Sockel und/oder der Stange herumrutschen, klettern, daran rütteln oder damit spielen.
- Nach dem Zusammenbau das System ganz mit Wasser oder Sand füllen und im Boden verankern. Das System niemals in aufrechter Position stehen lassen, ohne den Sockel zu beschweren, da es anderntals umkippen und Verletzungen verursachen kann.
- Beim Einsteilen der Höhe oder beim Transport des Systems Hände von Kindern fernhalten.
- Kindern sollte das Verschieben oder Einstellen des Systems nicht gestattet werden.
- Beim Spielen keinen Schmutz (Ringe, Armbanduhren, Halsketten usw.) tragen. Gegenstände dieser Art können sich im Netz verfangen.
- Die Oberfläche unter dem Sockel muß glatt und frei von Kies oder anderen scharfkantigen Gegenständen sein. Löcher können zu rutschen und mit dem Umkippen des Systems zu schweren Verletzungen führen.
- Oberflächen aus Metall, Glas, Abfälle, usw. können Korrosion und/oder Abbauschadungen verursachen.
- Das Stangensystem auf Anzeichen von Korrosion (Rost, Nebenbildung, Abblättern) untersuchen und mit Emalliafarbe neu lackieren. Wenn sich Rost an irgendeiner Stelle durch den Stahl durchgefressen hat, ist die Stange sofort auszutauschen.
- Das System vor jeder Benutzung auf den richtigen Ballast, lose liegende Gegenstände und Anzeichen von Korrosion untersuchen; vor jedem Einsatz entsprechende Korrekturmaßnahmen bzw. Reparaturen durchführen.
- Die Stabilität des System vor jedem Gebrauch überprüfen.
- Das System nicht bei windigen und/oder unwirlichen Witterungsverhältnissen benutzen, da es unter diesen Umständen umkippen kann. Das System in die Lagerposition versetzen und/oder in einem windgeschützten Bereich lagern, an dem es keine Verletzungen verursachen kann bzw. wo keine Überflutungen vorliegen sind.
- Niemals an bzw. mit einer beschädigten Ausrüstung spielen.
- Die ordnungsgemäße Installation und Wartung ist dem Gebrauchshandbuch zu entnehmen.
- Beim Transport des Systems darauf achten, daß sich der Mechanismus nicht verschiebt.
- Das obere Stangenende muß jederzeit mit einer Kappe abgedeckt sein.
- Das Wasser im Tank darf keinesfalls gefrieren. Bei Temperaturen unter dem Nullpunkt ungiftiges Gefriereschutzmittel oder Sand hinzufügen oder den Tank völlig entleeren und lagern. (Kein Salz verwenden)
- Beim Aufstellen des Systems auf einer geeigneten Fläche mit großer Vorsicht vorgehen. Das System kann unter diesen Umständen leichter umkippen.

HUFFY SPORTS

201241 2/99

TEILELISTE - Siehe Teileschlüssel

Artikel Menge Teilenummer Beschreibung

1	1	206336	Tanks, (Grau)
2	2	206330	Räder Achse, 4-1/4 Langes
3	2	226401	Rad, 4 " (Schwarz)
4	1	904847	Oberste Stange Abschnitt
5	1	908481	Mittlere Stange Abschnitt
6	1	908487	Untere Stange Abschnitt
7	1	202820	Ruten, 3/8 O D. x 4-3/4 Lang
8	1	202822	Eyebolt, 3/8-16 x 3-3/4 Lange
9	1	202821	Scheibe, 2-3/4 Durchmesser
10	1	203063	Nylon Einsatz Schloß Mutter, 3/8-16
11	2	906410	Strut, 1 Stellt" O D. x 43 Lange
12	1	203220	Mutter, Nylock, 5/16-18
13	7	203218	Unterlegscheiben, 5/16 Flache
14	1	201625	Schraube, Gelb Dichromate, Sechskantkopf, 5/16-18 x 3-3/4 Lange
15	2	203798	Schraube, Sechskantflansch, 5/16-18 x 1-1/2 Langer
16	11	203100	Sechskantflansch Mutter 5/16-18
17	1	204832	Bügel, Stange
18	2	203231	Kutschen Schraube, 5/16-18 x 3-1/2 Lange
19	4	220154	Unterlegscheibe, Metall, 3/4" O D. Auf.
20	3	201124	Locknut, Sechskantkopf, 3/8-16
21	3	206360	Schrauben, Sechskantkopf, 3/8-16 x 2-5/8 Langes
22	2	204858	Abstandsstück, Biscut, Kunststoff
23	2	204857	Abstandsstücke, Metall 1/2 Springt" O.D. x 1.44 Lange
24	2	204859	Decke,
25	3	203038	Kutschen Schraube, 5/16-18 x 2-3/4 Lange
26	1	204850	Nadel, Verschließen
27	1	204853	Lanyard, Schwarzes Windung
28	1	904833	Höhen Regelung Rute
29	1	204872	Etikette, Höhe Anzeiger
30	2	203103	Kutsche Schraube, 5/16-18 x Verläßt 2 Lange
31	1	204803	Schraube, Kreuzschlitz Kopf
32	1	204855	Griffe, 33 1 204856 Griffe, Recht
33	1	204856	Griffe, 33 1 204856 Griffe, Verläßt
34	2	900846	Ausschüsse Bügel
35	1	203493	Muttern, 1/4-20, Mitte
36	2	201129	Abstandsstücke, .402 ICH D. x .50 O D. x 1.8 Lange
37	1	240017	Schraube, Sechskantkopf, 1/4-20 x 2-1/4 Langes
38	6	206311	Abstandsstück, Kunststoff, .530 ICH D. x .50 Lang
39	7	206340	VerschließtKopf, 1/2-13
40	2	904820	Aufzüge Rohr Springen, Herunterlassen Lang
41	1	204838	Feder
42	1		Rand
43	2	904808	Aufzüge Rohr, Ober Kurz
44	4	201651	Abstandsstück, 1/4 Lang x 1/2 O D.
45	2	900867	Platten, Dreieck, (Schwarz)
46	1	202814	Kappen, Stange Übersteigt
47	6	206244	Schrauben, sechskant, 1/2-13 x 8 Lange
48	1	204870	Schraube, sechskant, 1/2-13 x 3-1/2 Langer
49	2	203617	Stöpsel Bedeckt
50	12	201219	Kluge Klammer, Nettobehälter,
51	1		netto
52	1	201568	Anker, T FESTSCHNALLEN
53	1	203124	Pfähle, Band Hinunter
54	1	201252	Etikette, Höhe Regelung und Bewegen von
55	6	202862	Abstandsstücken .563 ICH D.1.19 Lang 56 4* 203257 Schwung Band

Diesem Modell können zusätzliche Teile beige packt sein.

GEBRAUCHSANLEITUNG

WICHTIG! NOTIEREN SIE SICH DIE MODELLNUMMER AUS DEM KÄSTCHEN AUF SEITE 1 DIESES BENUTZERHANDBUCHS

VORBEREITENDE MASSNAHMEN

Um sicherzustellen, dass das Korbwandssystem optimal für den Spielbetrieb geeignet ist, müssen die Komponenten der Verlängerungsvorrichtung und die verschiedenen Befestigungsteile fest miteinander verschraubt werden. Große Schrauben zur Probe in die großen Löcher der Verlängerungsrohre, Korbwandklammern und Dreiecksplatte stecken und diese vorsichtig in einer Kreisbewegung hin- und herbewegen, um eventuelle Farbrückstände aus den Bohrungen zu entfernen.

1. Die Radachse (2) wie gezeigt durch das Radlaufwerk (68) schieben und die Räder (3) mit Abstandsstücken (67) auf die Radachse (2) schieben. Die Radhalterung wie gezeigt befestigen. Dazu wird ein tiefer Steckschlüsseinsatz empfohlen.

WICHTIG! Nicht zu fest anziehen.

2. Jedes Stangenteil richtig identifizieren und den angegebenen Abstand von beiden Enden wie gezeigt mit Klebeband markieren.

3. WICHTIG! Die Löcher im oberen (4) und mittleren (5) Stangenteil MÜSSEN miteinander zur Deckung kommen, damit das Verlängerungssystem richtig zur Spielfläche hin positioniert werden kann.

WICHTIG! Das obere (4) und mittlere Stangenteil (5) wie gezeigt zusammenstauchen, bis sie sich nicht mehr auf die mit Klebeband markierte Stelle zu bewegen. Den Stangenaufbau aufrichten. HINWEIS: Die Stangenteile müssen einander um mindestens 9 cm (3 ½ Zoll) überlappen.

4. WICHTIG! Die Löcher im oberen (4) und unteren (6) Stangenteil MÜSSEN miteinander zur Deckung kommen, damit das Verlängerungssystem richtig zur Spielfläche hin positioniert werden kann. Das untere Stangenteil (3) wie gezeigt an dieser Baugruppe befestigen und alle Teile zusammenstauchen, bis sie fest ineinander stecken. HINWEIS: Die Stangenteile müssen einander um mindestens 9 cm (3 ½ Zoll) überlappen. Nach dem Zusammenbau können die einzelnen Stangenteile NICHT mehr voneinander getrennt werden.

5. Die Stange (7) durch die Löcher im unteren Stangenteil (6) und die Einschrauböse (8) stecken.

6. Den Stangenaufbau wie gezeigt in die Tankbaugruppe stecken. Den Stangenaufbau mit der oberen Drehhalterung (9) und der Gegenmutter (10) sichern.

7. Die Sockelverstreben (11) mit Schraube (12), Unterlegscheiben (13) und Mutter (14) wie gezeigt befestigen.

WARNUNG: DIE SCHRAUBE (12) IN DER GEGENMUTTER (14) SO WEIT ANZIEHEN, BIS SIE BÜNDIG MIT DER AUSSENKANTE DER GEGENMUTTER ABSCHLIESST.

Die ungesicherten Enden der Sockelverstreben (11) wie gezeigt drehen.

8. Die Vorrichtung vorsichtig auf ihre Seite legen. Das untere Stangenende (6) mit Unterlegscheiben (9 u. 13), Mutter (10) und Ankerriemen (52) wie gezeigt befestigen. Die Vorrichtung aufrichten. HINWEIS: Den Stangenaufbau in dieser Position keinem unnötigen Druck aussetzen. Dieses Verfahren sollte von zwei Personen ausgeführt werden. WICHTIG! NICHT zu fest anziehen.

9. Schlossschrauben (18) wie gezeigt in die mittlere Lochgruppe an der Radhalterung (19) einsetzen.

10. Die untere Drehhalterung (20) wie gezeigt mit Schrauben (21), Unterlegscheiben (13), Scheibe (22) und Mutter (10) an der Radhalterung befestigen.

11. Die Griffstange (23) wie gezeigt mit Muttern (17) am Radhalterungsaufbau befestigen.

12. Die Räder (3) wie gezeigt mit Druckkappen (25) an der Achse (24) und dem Radhalterungsaufbau (25) befestigen.

13. Den Radhalterungsaufbau wie gezeigt mit Schraube (26), Unterlegscheiben (13) und Mutter (10) am Sockel befestigen.

14. Den gesamten Aufbau wie gezeigt wieder in die richtige Lage bringen.

HINWEIS: Diese Arbeit sollte von zwei (2) Personen ausgeführt werden.

15. Das vordere Ende des Plastikgriffs (27) wie gezeigt mit Schneidschrauben (29) um die Griffstange (23) herum am hinteren Ende des Plastikgriffs befestigen.

WICHTIG! Der Vorderteil des Plastikgriffs (27) muss nach außen, also vom Stangenaufbau weg weisen.

16. Die Schrauben (30) wie gezeigt durch die Plastikgriffbaugruppe und die Griffstange stecken und die Muttern (17) aufschrauben. Fest anziehen.

17. Die Netzhalteklammern (31) anbringen.

Das Quick Clip™-Netz-Schnellfreigabesystem ermöglicht ein Wegziehen des Netzes vom Korbrand. Dadurch wird das Risiko einer Verletzung von Spielern oder von Sachschäden verringert. Bei einer unsachgemäßen Montage, oder wenn der Ball in einem ungünstigen Winkel aufrückt, kann sich die Netzhalteklammer jedoch vom Korbrand lösen. Die Klammer kann in diesen Fällen meist relativ problemlos wieder angebracht werden. Wir sind wie hoffentlich auch Sie der Meinung, dass die Sicherheit der Spieler diese kleine Unannehmlichkeit rechtfertigt. Schnellauslöseklammer: U.S.-Patentnr. 5,792,010/5,795,253

Die beiden äußeren Haken an der Netzhalteklammer müssen zur Innenseite des Korbrands hin weisen. Die größere Bohrung in der Netzhalteklammer auf den Randbolzen schieben; die Netzhalteklammer nach unten drücken und dann nach rechts schieben, bis diese sicher einrastet. (Eine sichere Befestigung liegt erst nach diesem Einrasten der Klammer vor.)

HINWEIS: Netzhalteklammern dürfen sich nicht ohne Kraftaufwand verschieben lassen. Es ist sehr wichtig, dass sich die Netzhalteklammern in ihrem verriegelten Zustand befinden, bevor zum nächsten Schritt übergegangen wird.

WARNUNG: Ein Gebrauch dieses Produkts ohne ordnungsgemäß angebrachte Netzhalteklammern bzw. ohne den Gebrauch der Netzhalteklammern kann Verletzungen nach sich ziehen. Die Anleitung genau befolgen.

18. Die Verlängerungshalterung (38) wie gezeigt mit Schrauben (39) und Muttern (17) am mittleren Stangenteil (5) befestigen.

19. Die Korbwandhalterungen (40) wie gezeigt mit Abstandsstücken (44), Schrauben (45, 46) und Muttern (47, 48) zusammenbauen.

20. Die unteren Verlängerungsrohre (52) wie gezeigt mit Abstandsstücken (49), Schraube (51) und Mutter (50) an den Korbwandklammern (40) befestigen.

21. Den oberen Teil der Korbwandklammern (40) nach außen biegen, damit diese auf die Löcher in der Korbwand ausgerichtet sind, und wie gezeigt mit Schrauben (17) und Muttern (43) sichern. Den Korbrand (32) wie gezeigt mit Schrauben (42) und Muttern (17) an der Korbwand befestigen.

HINWEIS: An Federkorbrändern KEINE Unterlegscheiben benutzen.

22. Die oberen Verlängerungsrohre (55) wie gezeigt mit Abstandsstücken (53), Schrauben (54) und Mutter (50) an den Korbwandklammern (40) befestigen.

23. Die oberen und unteren Verlängerungsrohre (55, 52) wie gezeigt mit Schrauben (51), Abstandsstücken (67) und Muttern (50) am oberen Stangenteil (4) befestigen. Die Stangenkappe (33) wie gezeigt aufsetzen.

24. Den Verriegelungsstift (57) in die Halterung an der Einstellstange (60) einführen. Den Kreuzzapfen (56) wie in Abbildung A dargestellt durch das Loch in der Halterung und den Verriegelungsstift (57) schieben. Den linken Griff (58) so auf der Einstellstange (60) anbringen, dass das untere Ende der Einstellstange (60) wie in Abbildung B gezeigt auf den zwei kleinen Rippen ruht.

25. Die Vorrichtung aufrichten. Den fertigen Aufbau an die gewünschte Position rollen. Den Tank mit Wasser (ca. 115 l [30 US-Gallonen]) oder Sand (ca. 113 kg [255 lbs]) füllen und den Tankdeckel (28) aufschnappen lassen. Den Aufbau mit dem Ankerriemen (29) und dem Bodenverankerungspfahl (30) im Boden sichern. WICHTIG! Den Tank mit 7,6 l (2 US-Gallonen) eines ungiftigen Gefrierschutzmittels füllen, um in Klimazonen mit Frosttemperaturen ein Gefrieren zu verhindern.

WARNUNG: DIE VORRICHTUNG IM LEEREN ZUSTAND NICHT UNBEAUFICHTIGT LASSEN, DA SIE UMKIPPEN KÖNNTE.

26. Zum Abschluss der Griffmontage den rechten Griff (59) wie gezeigt mit Schrauben (29) befestigen.

27. Die Einstellstange (60) wie gezeigt mit Schraube (51), Abstandsstücken (62) und Mutter (50) an den unteren Verlängerungsrohren (52) anbringen.

28. Das untere Einstellrohr (63) in die Unterseite der Einstellstange (60) stecken, den Abzug ziehen, damit das untere Einstellrohr ungefähr bis zur Mitte der Einstellstange (60) gleiten kann, und den Abzug freigeben, damit das untere Einstellrohr (63) auf halbem Weg im Innern der Einstellstange (60) arretiert wird. Das untere Einstellrohr (63) wie gezeigt mit Schraube (64) und Mutter (14) an der Verlängerungshalterung (38) befestigen.

WARNUNG: Dieser Verfahrensschritt sollte von mindestens zwei Personen ausgeführt werden. Ein Missachten dieser Empfehlung kann Verletzungen zur Folge haben.

WARNUNG: Die ZUSAMMENGEBAUTE EINHEIT im leeren Zustand nicht unbeaufsichtigt lassen, DA SIE UMKIPPEN KANN.

29. Den fertigen Aufbau an den gewünschten Spielort rollen. Den Aufbau mit dem T-Riemen (15) und dem Bodenverankerungspfahl (34) im Boden sichern. Den Tank mit 125 l (30 US-Gallonen) Wasser füllen.

WICHTIG! Den Tank mit 7,6 l (2 US-Gallonen) eines ungiftigen Gefrierschutzmittels füllen, um in Klimazonen mit Frosttemperaturen ein Gefrieren zu verhindern.

WARNUNG: DIE VORRICHTUNG IM LEEREN ZUSTAND NICHT UNBEAUFICHTIGT LASSEN, DA SIE UMKIPPEN KÖNNTE.

30. Höheneinstell- und Transportaufkleber (36) wie gezeigt an der Vorderseite der Stange anbringen.

31. Das Netz (37) anbringen

WICHTIG! Sicherstellen, dass das Netz mit allen drei Haken an der Netzhalteklammer befestigt ist.

HINWEIS: Durch Strecken des Netzes und anschließendes seitliches Ziehen lässt es sich leichter unter dem mittleren Haken einhängen.

32. Das Verlängerungssystem in seiner höchsten Position sichern (d.h. die Korbwand ist an der höchstmöglichen Stelle angebracht). Den 3,05 m (10 ft.)

Höhenmarkierungsaufkleber (65) wie gezeigt direkt unter dem Pfeil am Griff am Einstellrohr (63) anbringen. Das Verlängerungssystem in die nächste Position verschieben und den 2,9 m (9,5 ft.) Aufkleber anbringen. Dieses Verfahren so lange wiederholen, bis alle Höheneinstellpositionen (2,43-3,05 m [8-10 Fuß]) mit Aufklebern markiert sind.

33. Den Abzug (66) betätigen. Das Verlängerungssystem bis zur gewünschten Höhe nach oben oder nach unten schieben und den Abzug (66) loslassen, um das System in einer der fünf Höheneinstellungen zu arretieren.

WARNUNG: Kindern darf das Verstellen der Höhe nicht gestattet werden.